

Nombre _____

Fecha _____

EXTENSIÓN DE MATEMÁTICAS A

Investigación 1: Sonidos y vibraciones

Una niña contó el número de orejas de su familia.
Su familia tiene ocho orejas.

Su primo vive con su madre, padre y dos hermanos.

¿Quién tiene más orejas en su familia, la niña o su primo?

Nombre _____

Fecha _____

EXTENSIÓN DE MATEMÁTICAS B

.....

Investigación 1: Sonidos y vibraciones

Un maestro quiere hacer varios violines de libro.
Cada violín de libro necesita 2 ligas, 1 vaso y 1 libro.

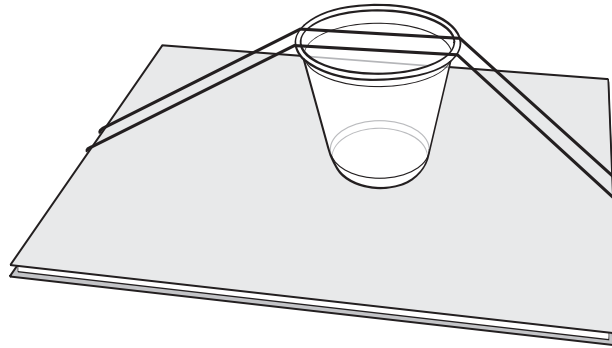

El maestro tiene 9 ligas, 4 vasos y 6 libros.

¿Cuántos violines de libro puede hacer?

EXTENSIÓN DE MATEMÁTICAS

Investigación 2: Cambiar el sonido

Kathy, Linda y David tocan en la orquesta de la escuela.

Uno toca el bajo, otro toca el chelo y el tercero toca el violín.

Usa las pistas para descubrir qué instrumento toca cada persona.



1. Una niña toca el violín.
2. El instrumento de Linda no es el de tono más bajo.
3. El tono del instrumento de David está entre el tono de los instrumentos que tocan las niñas.

Usa esta tabla para anotar lo que piensas.

	Bajo	Chelo	Violín
Kathy			
Linda			
David			

EXTENSIÓN DE MATEMÁTICAS

.....

Investigación 3: Luz y sombras

Un estudiante llevó tres objetos afuera para observar sus sombras. Tenía un marcador, un pegamento en barra y un termo de metal.

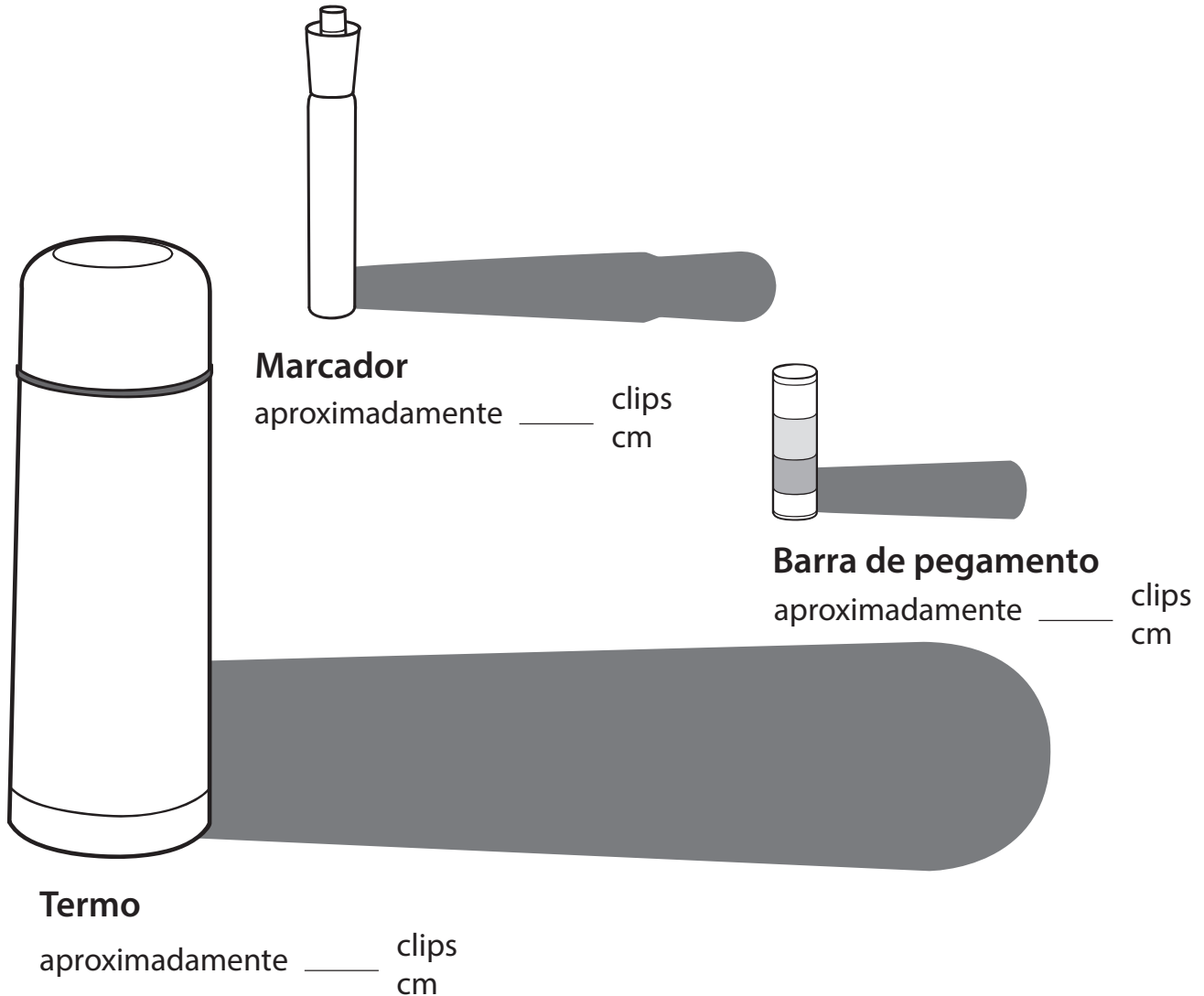

¿Qué sombra es más larga que la sombra del marcador?

¿Qué sombra es más corta que la sombra del marcador?







¿Cuán larga es cada sombra? Escribe el número junto a la sombra.

EXTENSIÓN DE MATEMÁTICAS

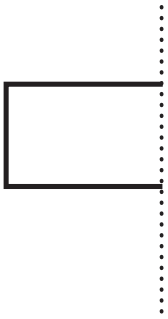
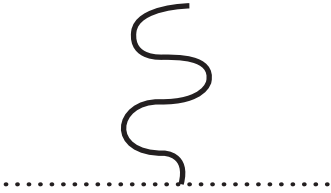
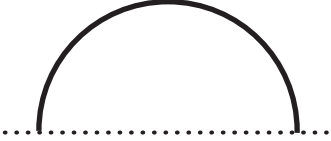
Investigación 4: Luz y espejos

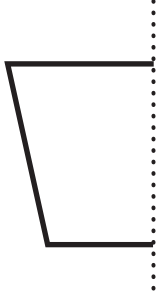
Coloca el espejo sobre las líneas punteadas de abajo.

¿El reflejo crea una forma? ¿Qué forma ves?

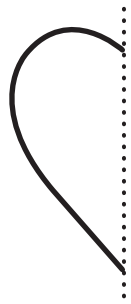
 <p>¿Crea una forma? Sí o no Nombre de la forma _____</p>	 <p>¿Crea una forma? Sí o no Nombre de la forma _____</p>	 <p>¿Crea una forma? Sí o no Nombre de la forma _____</p>
 <p>¿Crea una forma? Sí o no Nombre de la forma _____</p>	 <p>¿Crea una forma? Sí o no Nombre de la forma _____</p>	 <p>¿Crea una forma? Sí o no Nombre de la forma _____</p>
 <p>¿Crea una forma? Sí o no Nombre de la forma _____</p>	 <p>¿Crea una forma? Sí o no Nombre de la forma _____</p>	 <p>¿Crea una forma? Sí o no Nombre de la forma _____</p>