

CARTA A LOS PADRES

Corte aquí y péguese a papel membrete de la escuela antes de hacer copias

NOTICIERO DE CIENCIAS

A los padres:

Nuestra clase está comenzando el estudio científico de sólidos y líquidos. Observaremos las propiedades de muchos sólidos y líquidos, comparando sus semejanzas y diferencias, organizaremos los resultados de nuestras investigaciones y los comunicaremos tanto por escrito como oralmente. Estos procesos (observación, comunicación, comparación y organización) son procesos de pensamiento básicos que los alumnos necesitan a esta edad para poder desarrollar un entendimiento científico del mundo a su alrededor.

Su hijo(a) les puede pedir que busquen sólidos y líquidos en su casa. Ustedes pueden platicar sobre los que su hijo(a) encuentre y comparar las distintas características. (Por ejemplo, ¿en qué se parecen y en que se diferencian la sal y el azúcar?) Ustedes podrían observar cómo se combinan los sólidos y los líquidos haciendo una limonada o preparando un aderezo para ensaladas. La observación de un cubo de hielo que se derrite es una excelente manera de observar el cambio de un sólido a un líquido.

Esperamos divertirnos y aprender mucho al explorar nuestro mundo lleno de sólidos y líquidos.

Cordialmente,

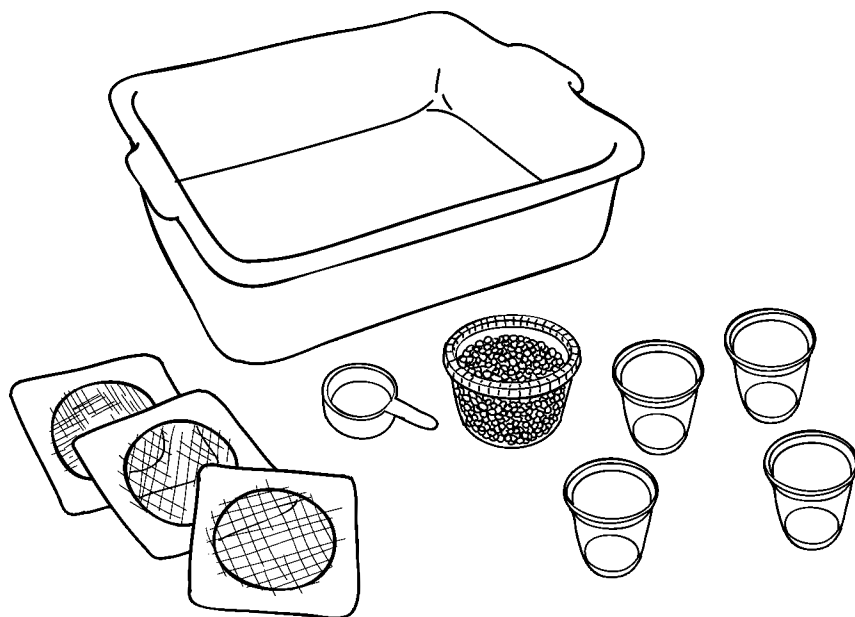

PROPIEDADES DE LOS CUERPOS SÓLIDOS

CUERPO PROPIEDAD	tubo plástico	cuadrado de tela	triángulo plástico	tornillo metálico	palito de manualidades	cilindro de madera	alambre
flexible							
rígido							
liso							
áspero							
suave							
duro							
tiene color							
puntiagudo							
plano							

Nombre _____ Fecha _____

CÍRCULO PARA CLASIFICAR

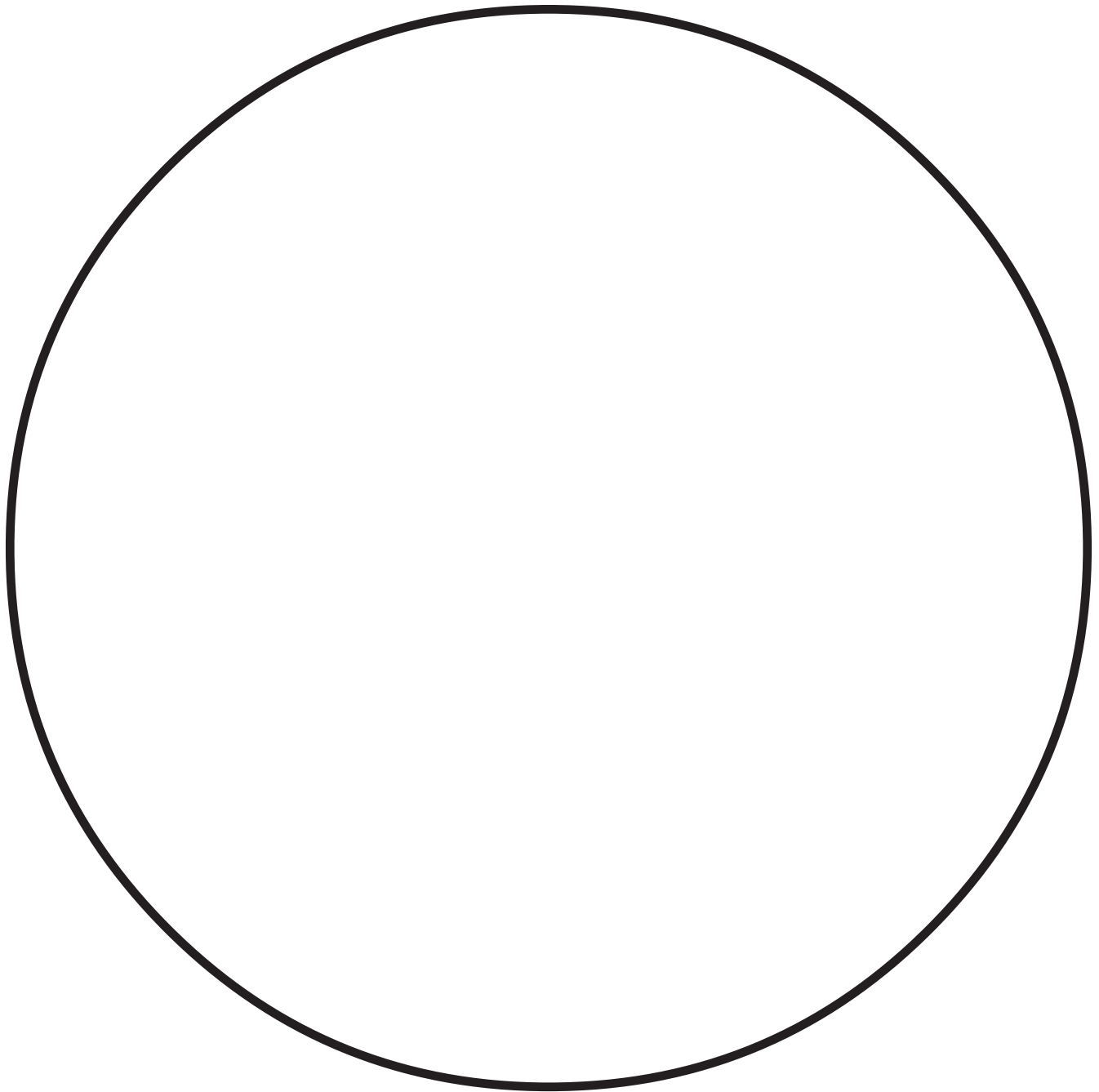

Algunos sólidos son _____ .

ORACIONES EN TIRAS PEQUEÑAS

Este sólido es

Este sólido es

Este sólido es

Este sólido es

Este sólido es

Este sólido es

TARJETA DE INSTRUCCIONES DEL CENTRO

LÍQUIDOS EN BOTELLAS

MATERIALES PARA CADA ESTACIÓN

- 1 Bandeja
- 1 Conjunto de líquidos
 - Agua
 - Agua coloreada
 - Jarabe de maíz
 - Aceite de cocina
 - Detergente líquido
 - Jabón líquido para manos
 - Enjuague suavizador para ropa o almidón
- 1 Libro grande o una tabla faldera

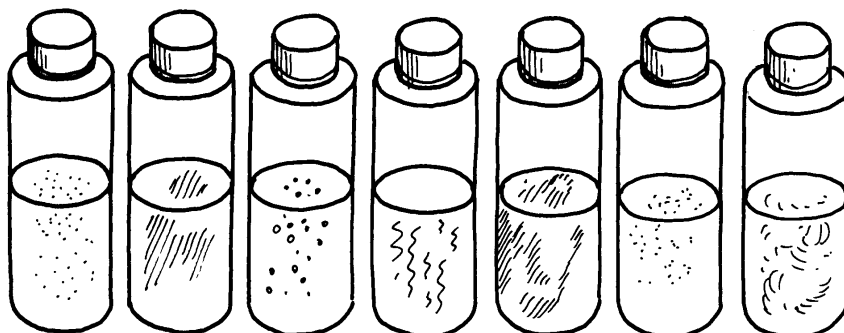

MONTAJE DEL CENTRO

Separe las cinco bandejas con sus botellas sobre la mesa, dejando igual espacio entre ellas.

GUÍA DE LA INVESTIGACIÓN

1. **Descripción de la investigación.** Muestre a los alumnos un conjunto de botellas. Infórmeles que deben trabajar con un compañero y averiguar todo lo que puedan sobre los líquidos en las botellas. Advierta a los alumnos que *no* tienen permitido abrir las botellas, en ningún momento.
2. **Mantenga el progreso del centro de actividades.** Provea muy poco asesoramiento mientras los alumnos trabajan con las botellas. Permítales explorar libremente los líquidos.
3. **Enfoque las observaciones.** Después de que los alumnos examinen las botellas durante varios minutos, hágales algunas preguntas para guiarlos.
 - *¿Son iguales todos los líquidos? ¿En qué se diferencian?*
 - *¿Se mueven de la misma forma todos los líquidos?*
 - *¿Qué les ocurre a los líquidos cuando las botellas se voltean de lado lentamente? ¿Y cuando se voltean boca abajo?*
 - *¿Qué les ocurre a los líquidos cuando se hacen girar las botellas?*
 - *¿Qué les ocurre a los líquidos cuando se hacen rodar las botellas? ¿Cuál de ellas rueda mejor?*
 - *¿Qué hacen los líquidos cuando se dejan rodar las botellas por una rampa? ¿Ruedan de la misma forma?*
 - *¿Qué les ocurre a los líquidos cuando se sacuden las botellas?*
 - *¿Cómo pueden modelar un tornado en las botellas? ¿En cuáles de ellas?*
 - *Si los alumnos enfocan su atención en la identidad de los líquidos, pídeles que describan lo que les hace pensar que es ese líquido.*
4. **Haga que los grupos se turnen.** Después de 20 minutos, pida a los alumnos que devuelvan las botellas a la bandeja y pida al próximo grupo que trabaje en el centro.

ETIQUETAS PARA TARJETAS

MEMORIA

Tarjetas

(dos juegos de seis tarjetas)

GO FISH

Tarjetas

(cuatro juegos de seis tarjetas)

MEMORIA

Tarjetas

(dos juegos de seis tarjetas)

GO FISH

Tarjetas

(cuatro juegos de seis tarjetas)

MEMORIA

Tarjetas

(dos juegos de seis tarjetas)

GO FISH

Tarjetas

(cuatro juegos de seis tarjetas)

MEMORIA

Tarjetas

(dos juegos de seis tarjetas)

GO FISH

Tarjetas

(cuatro juegos de seis tarjetas)

MEMORIA

Tarjetas

(dos juegos de seis tarjetas)

GO FISH

Tarjetas

(cuatro juegos de seis tarjetas)

HOJA DE CONTEO PARA TARJETAS DE MEMORIA

burbujea	viscoso	espumoso
translúcido	tiene color	transparente

PROPIEDADES DE LOS LÍQUIDOS

Líquidos PROPIEDAD	enjuague suavizador para ropa	detergente	agua coloreada	aceite de cocina	jabón de manos	agua	jarabe de maíz
tiene color							
transparente							
viscoso							
burbujea							
translúcido							
espumoso							

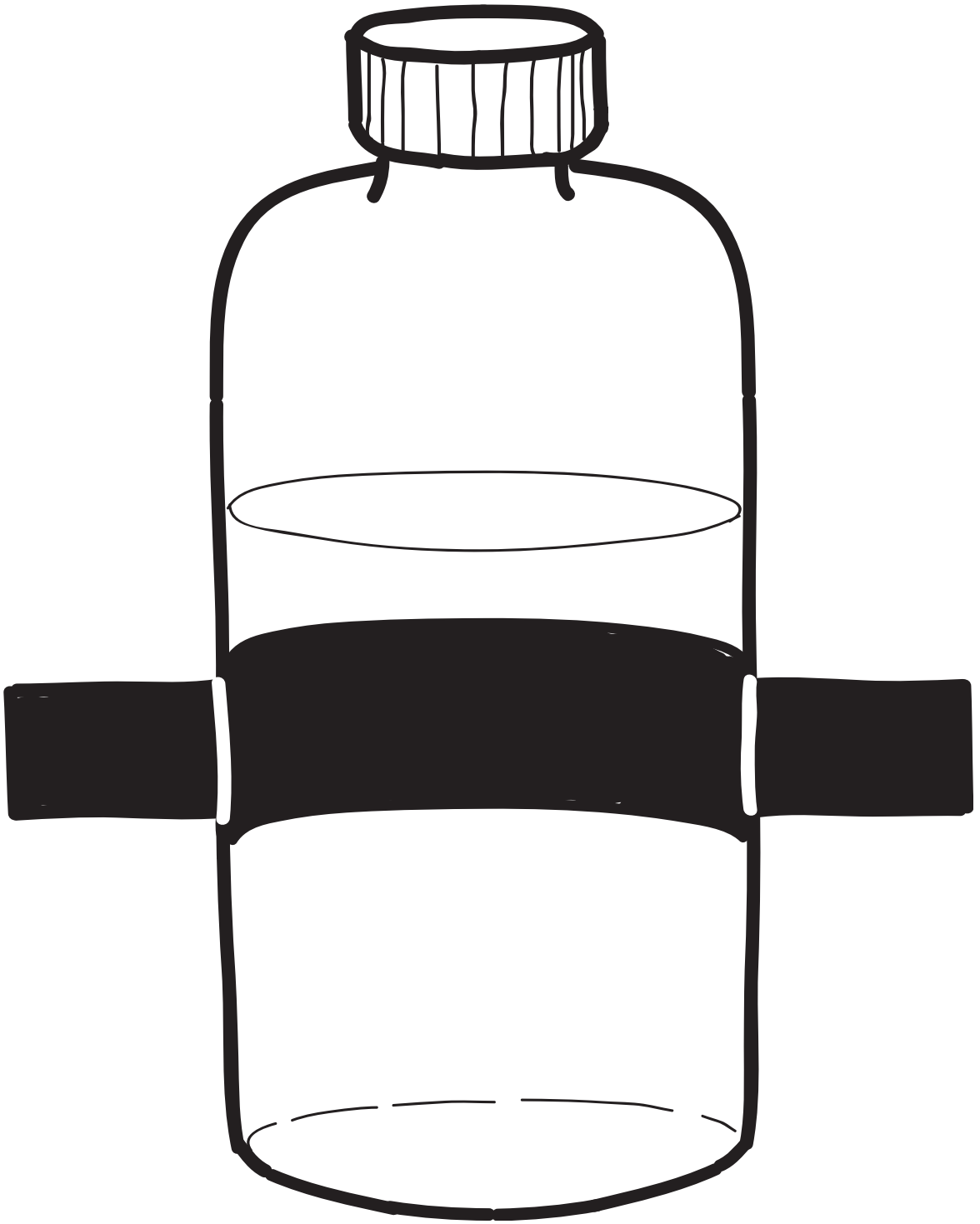

transparente

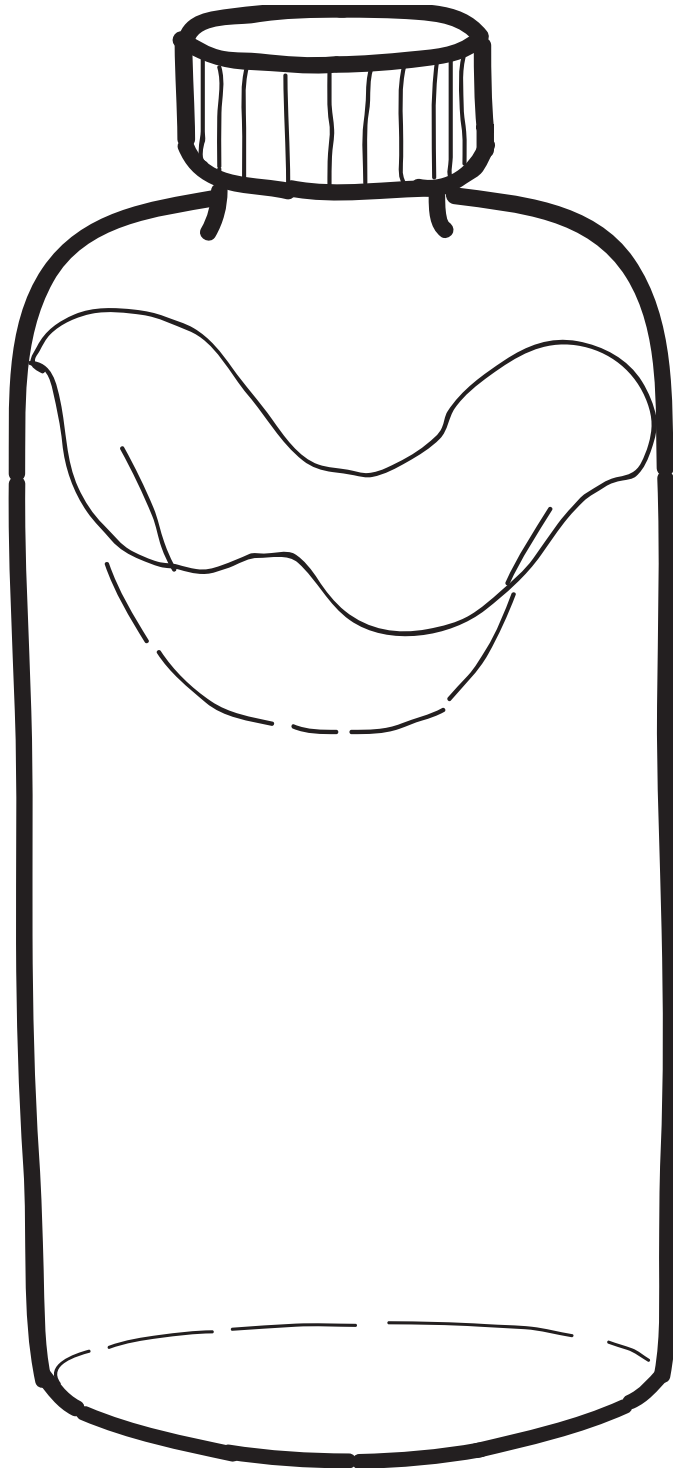

viscoso

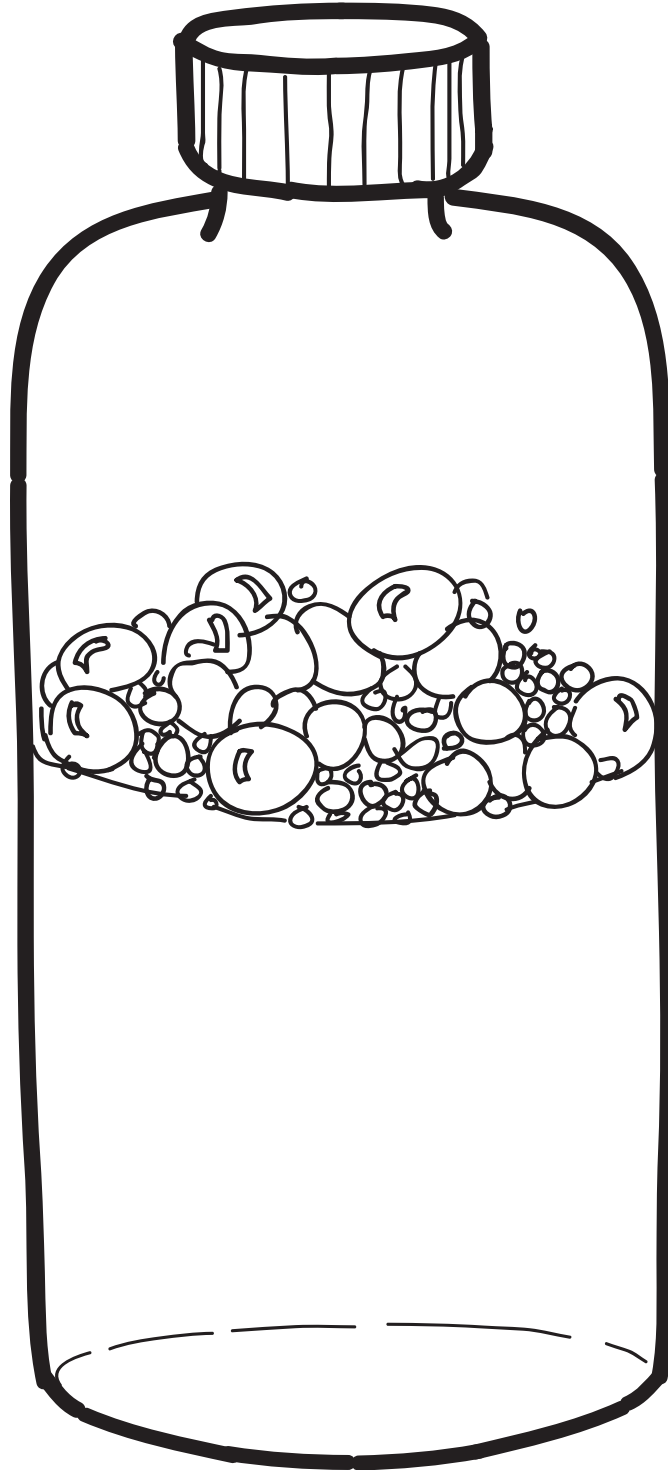

espumoso

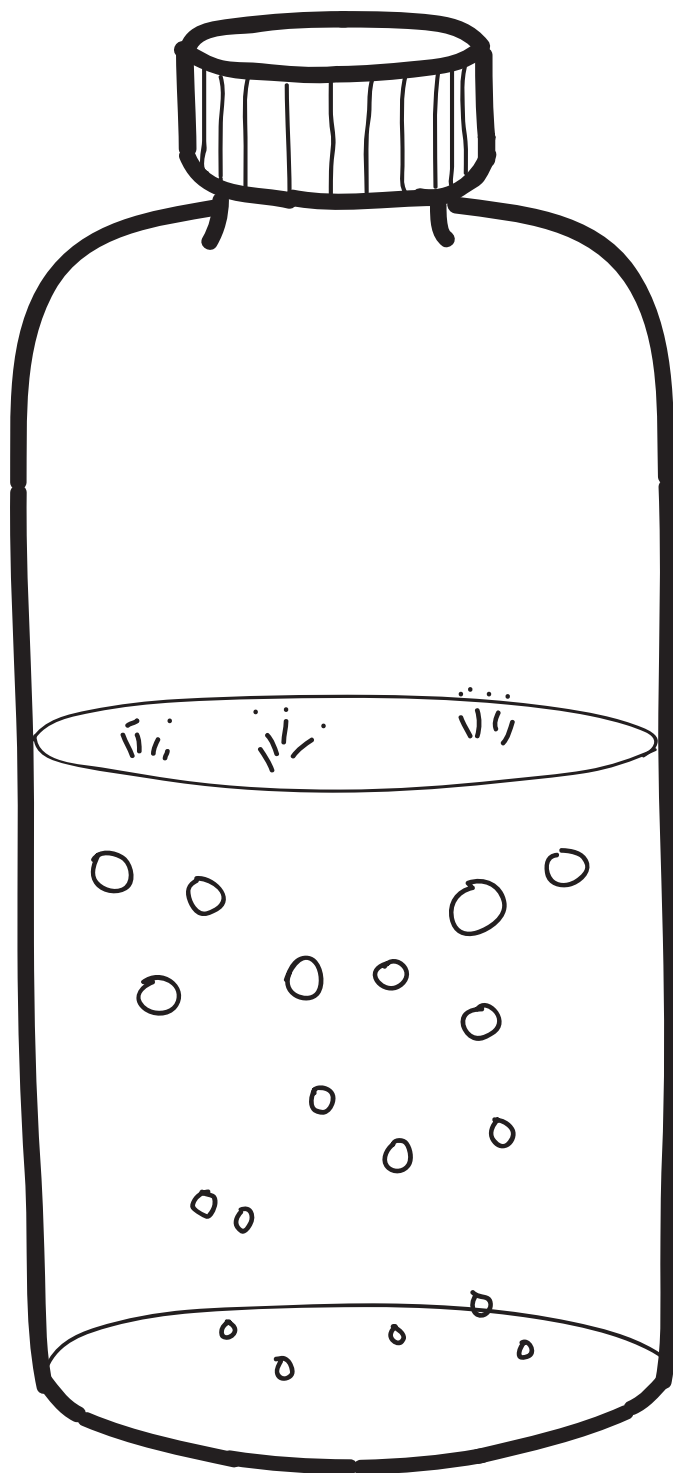

burbujea

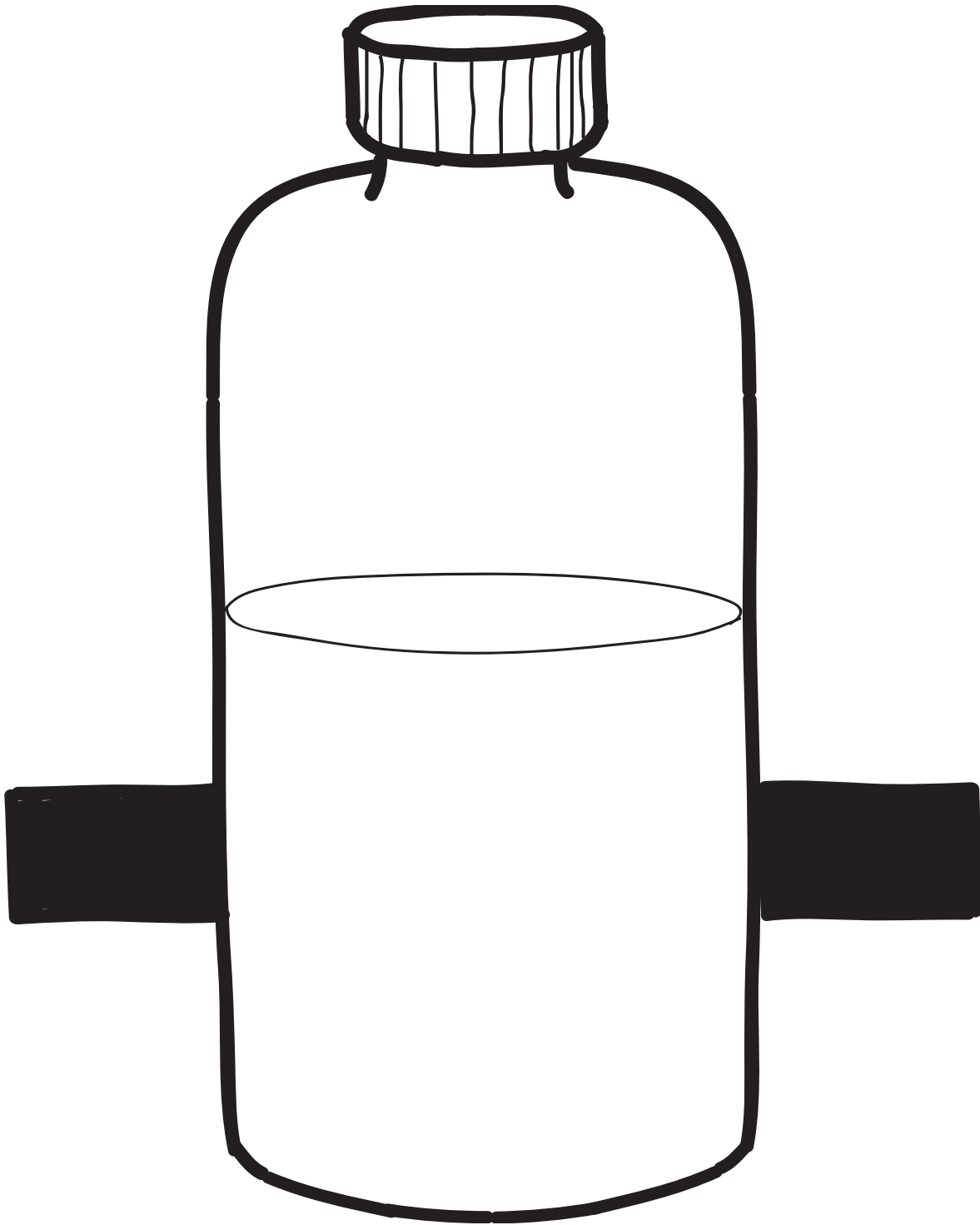

translúcido

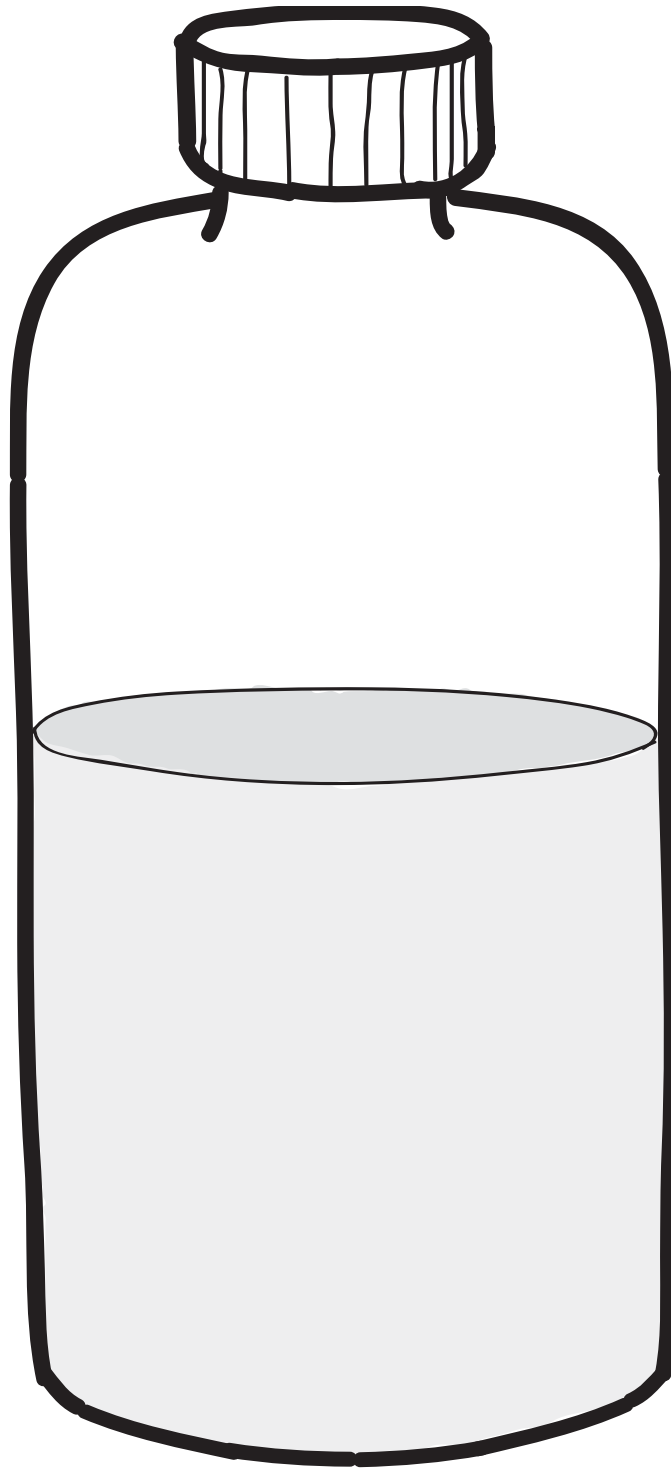

tiene color

HOJA MAESTRA PARA TARJETAS

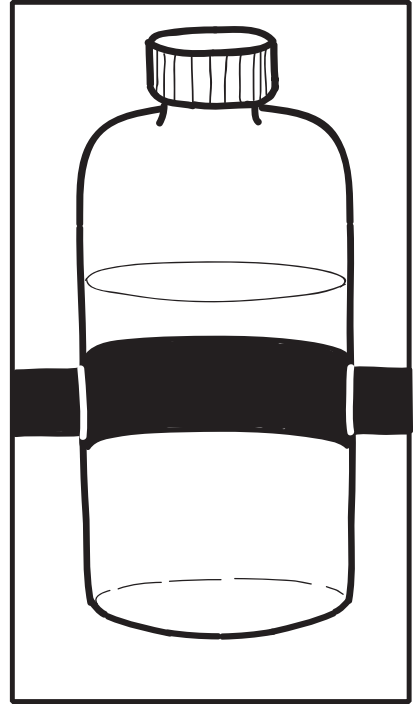
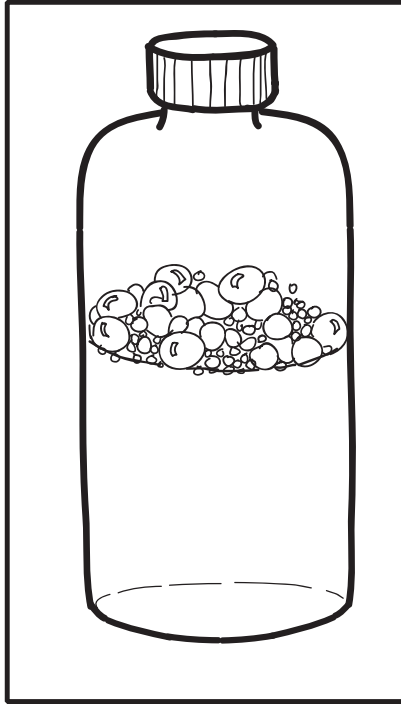
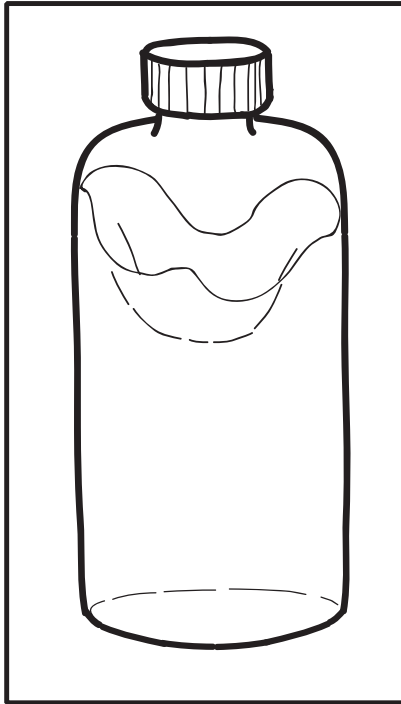
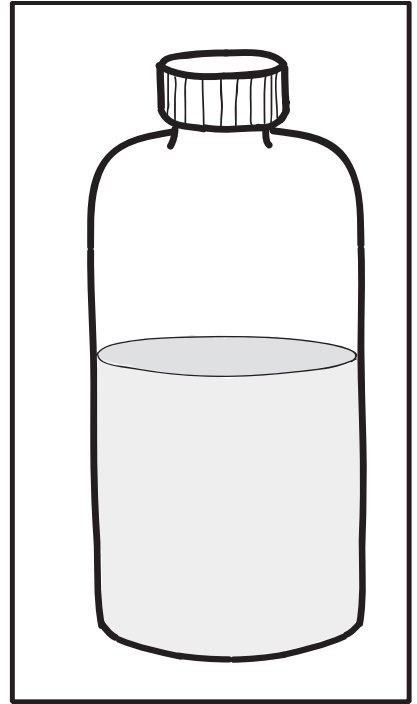
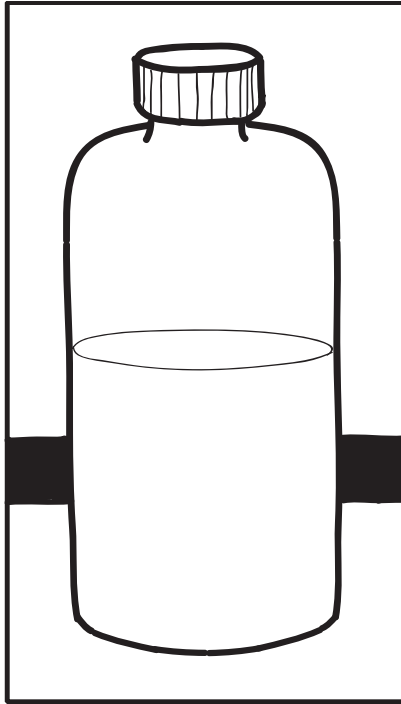
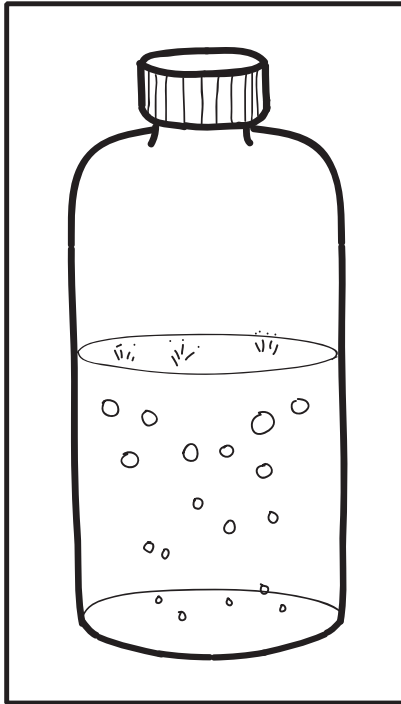

TARJETA DE INSTRUCCIONES DEL CENTRO

LÍQUIDOS EN BOTELLAS

MATERIALES PARA CADA ESTACIÓN

- 1 Bandeja colectora
- 1 Recipiente de 1 litro
 - Agua
- 1 Frasquito pequeño, 7 dr.
- 1 Botella plástica
- 1 Recipiente de 1/4 de litro
- 1 Frasquito grande, 12 dr.
- 1 Vaso de plástico
- 2 Hojas para el alumno titulada *Líquidos en recipientes*
 - Lápices de colores o crayones
 - Toallas de papel



MONTAJE DEL CENTRO

Llene cinco recipientes de 1 litro con agua y añada una gota de colorante de alimentos a cada recipiente. Separe las cinco bandejas colectoras con sus recipientes sobre la mesa, dejando igual espacio entre ellas. Coloque dos hojas para el alumno en cada estación y tenga a mano los lápices de colores y los crayones.

GUÍA DE LA INVESTIGACIÓN

1. **Introduzca la investigación.** Muestre a los alumnos un juego de recipientes y la hoja titulada *Líquidos en recipientes*. Describa el procedimiento como si usted estuviera realizando el experimento.
 - a. Trabaja con un compañero para alinear los recipientes de la manera como se muestra en la hoja.
 - b. Echa un frasquito pequeño lleno de agua en cada recipiente.
 - c. Dibuja una línea en cada dibujo mostrando el nivel del agua.
 - d. Colorea el agua en tu hoja, si es que así lo deseas.
2. **Sugiera una observación detallada.** Mientras los alumnos trabajan, pregunte:
 - ¿Qué **forma** tiene el agua en la botella? ¿En el vaso? ¿En el recipiente? ¿En el frasquito grande?
 - ¿Tienen la misma cantidad de agua todos los recipientes?
 - ¿Cuál recipiente **parece tener** la mayor cantidad de agua?
 - ¿Hasta donde llegará el nivel del agua si echas otro frasquito de agua en cada recipiente?

Los alumnos pueden colocar un segundo frasquito con agua en cada recipiente y dibujar una segunda línea en cada dibujo.

3. **Prepare el centro para el siguiente grupo.** Cuando ya casi se esté acabando el tiempo, pida a los alumnos que echen toda el agua en el recipiente de 1 litro. Use las toallas de papel para secar cualquier derrame. Asegúrese que cada bandeja colectora tenga un juego completo de recipientes.

Nombre _____

Fecha _____

LÍQUIDOS EN RECIPIENTES



1. Echa un frasquito de agua en cada recipiente.
2. Dibuja el nivel del agua en cada recipiente.

Frasquito pequeño

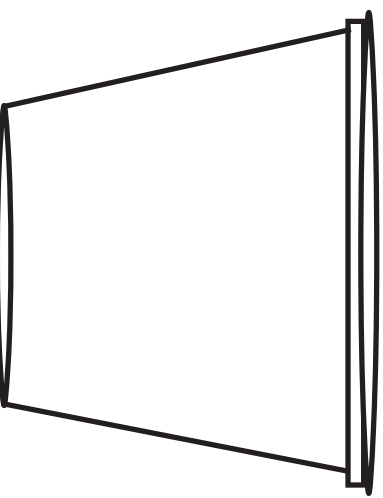
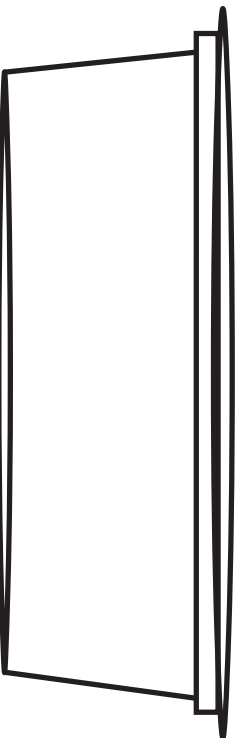

Nombre _____

Fecha _____

NIVEL LÍQUIDO EN UNA BOTELLA.....

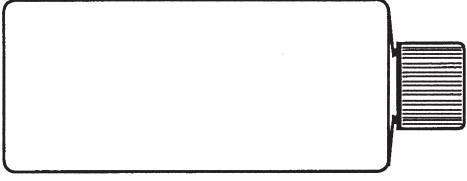
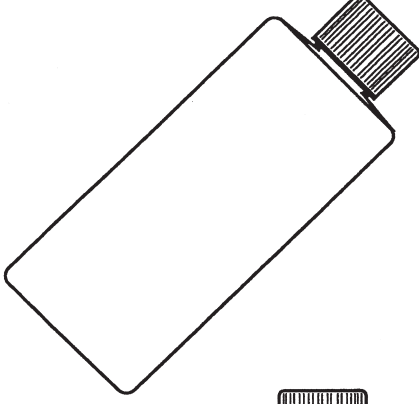
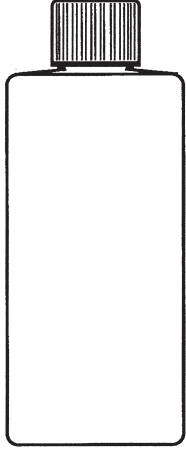
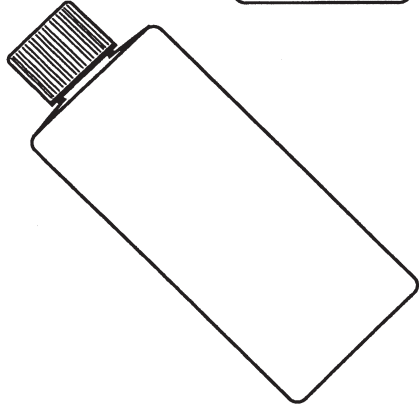
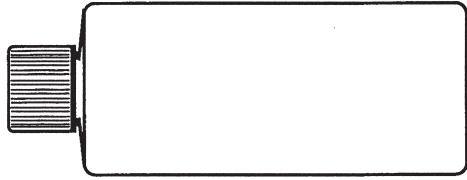

Dibuja en cada ilustración cómo se ve cada líquido a medida que la botella se coloca boca abajo.

Nombre _____

Fecha _____

ENIGMA DEL AGUA QUE CAE

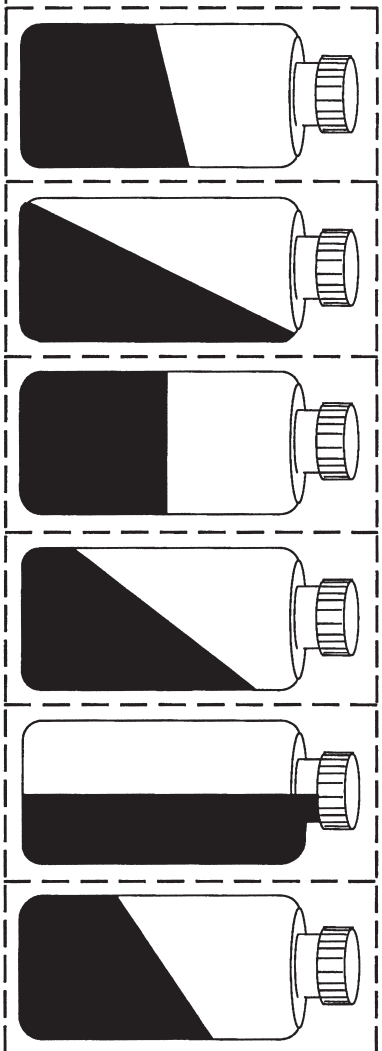

1. Recorta las seis botellas a lo largo de las líneas entrecortadas.
2. Ordénalas mostrando cómo se volteó la botella de costado.

Nombre _____ Fecha _____

COSAS QUE FLOTAN Y COSAS QUE SE HUNDEN

.....

¿Qué le sucede a cada sólido cuando se mete en el agua?

1. Tubo plástico transparente _____

2. Alambre aislado _____

3. Triángulo plástico _____

4. Liga _____

5. Palito de manualidades _____

6. Cilindro de madera _____

7. Frascuito con tapa _____

8. Frascuito sin tapa _____

9. Tapa de frascuito _____

10. Papel aluminio _____

Aprendí que _____

TARJETA DE INSTRUCCIONES DEL CENTRO

SÓLIDOS EN RECIPIENTES

MATERIALES PARA CADA ESTACIÓN

- 1 Recipiente (1/2 litro) habas, frijoles moteados, frijoles mung, arroz o harina de maíz
- 1 Bandeja colectora
- 2 Vasos plásticos
- 2 Botellas con tapas
- 2 Frascuitos con tapas, 12 dr.
- 2 Frascuitos con tapas, 7 dr.
- 1 vaso de laboratorio de 50 ml
- 1 Embudo
- 1 Cucharón de 25 ml
- 1 Cilindro de madera
- 1 Tornillo



MONTAJE DEL CENTRO

Los cilindros y los tornillos deben ponerse en un recipiente en un lugar céntrico. Separe las cinco bandejas con sus recipientes y materiales sólidos sobre la mesa, dejando igual espacio entre ellas.

GUÍA DE LA INVESTIGACIÓN

1. **Descripción del reto.** Informe a los alumnos que van a trabajar con un compañero, transfiriendo los cinco materiales sólidos de un recipiente a otro, para averiguar todo lo que puedan sobre los materiales.
2. **Mantenga el progreso del centro de actividades.** Provea muy poco asesoramiento mientras los alumnos trabajan con los materiales y los recipientes. De ser necesario, recuérdelos que deben trabajar con sus propias bandejas. No les permita mezclar los materiales.
3. **Enfoque las observaciones.** Haga preguntas para enfocar las observaciones de los alumnos en las propiedades de los materiales sólidos.
 - *Coloca un cucharón lleno de material en cada recipiente. Observa el nivel del material en cada recipiente. ¿Significa el nivel más alto que hay más material?*
 - *¿Puedes apilar los materiales?*
 - *Describe cómo se vacían los materiales sólidos pequeños.*
 - *¿Puedes colocar el material en una pila, en línea, en círculo o en un cuadrado?*
 - *¿Qué ocurre cuando colocas el cilindro de madera y el tornillo en un vaso del material sólido?*
4. **Mueva a los alumnos a una nueva estación.** Después de que los alumnos se familiaricen con el primer material, sugiérales que se muden a una nueva estación para investigar un material diferente. Pida que pasen de 3 a 5 minutos en cada estación.
5. **Prepare el centro para el próximo grupo.** Cuando casi se les acabe el tiempo, pida a los alumnos que devuelvan todos los materiales a sus recipientes originales. Asegúrese que cada bandeja tenga un juego completo de recipientes.

TARJETA DE INSTRUCCIONES DEL CENTRO

CÓMO SEPARAR UNA MEZCLA PARA SOPA

MATERIALES PARA CADA ESTACIÓN

- 1 Bandeja colectora
- 1 Recipiente con mezcla para sopa
- 4 Recipientes de 1/2 litro
- 1 Cucharón de 25 ml
- 1 Tamiz con separaciones pequeñas
- 1 Tamiz con separaciones medianas
- 1 Tamiz con separaciones grandes



MONTAJE DEL CENTRO

Separe las cinco bandejas con sus recipientes y mezclas para sopa sobre la mesa, dejando igual espacio entre ellas.

GUÍA DE LA INVESTIGACIÓN

1. **Descripción de la separación de la mezcla de sopa.** Informe a los alumnos que van a trabajar con un compañero y van a separar la mezcla para sopa en recipientes, para averiguar cuántas clases de materiales contiene la mezcla.
2. **Mantenga el progreso del centro de actividades.** Provea muy poco asesoramiento mientras los alumnos trabajan con las mezclas de sopa y los tamices. De ser necesario, recuérdelos que deben trabajar con sus propias bandejas. No se preocupe si los alumnos no usan los tamices al comienzo.
3. **Supervise la separación.** Si después de un largo rato los niños aún no están usando los tamices, sugiera que los tamices les pueden ser útiles. Pregunte:
 - *¿Para qué sirven los tamices?*
 - *¿Sirven los tamices para separar la mezcla?*
 - *¿Cuál es el mejor para separar la mezcla de sopa?*
 - *¿Puedes aislar cada ingrediente y vaciarlo en su propio recipiente?*
4. **Platique sobre la separación.** Después de que los alumnos hayan tenido cierto éxito separando la mezcla de sopa, formule algunas preguntas para enfocar la atención en el proceso de separación.
 - *¿Cuántos materiales diferentes había en la mezcla de sopa?*
 - *¿Pudiste separar la mezcla? ¿Cómo lo hiciste?*
 - *Si usaste los tamices para cernir la mezcla, ¿cuál es la mejor forma de usarlos? ¿Cuál tamiz usaste primero?*
4. **Prepare el centro para el próximo grupo.** Cuando casi se les acabe el tiempo, pida a los alumnos que devuelvan todos los materiales a sus recipientes originales. Asegúrese que cada bandeja tenga un recipiente de 1/2 litro.

TARJETA DE INSTRUCCIONES DEL CENTRO

SÓLIDOS EN BOTELLAS

MATERIALES PARA CADA ESTACIÓN

- 1 Bandeja colectora
- 1 Cucharón de 25 ml
- 1 Embudo
- 4 Botellas con tapas
- 1 Recipiente de harina de maíz
- 1 Recipiente con arroz
- 1 Recipiente con frijoles mung
- 1 Recipiente con habas
- 1 Libro grande o una tabla faldera



MONTAJE DEL CENTRO

Separe las cinco bandejas con sus botellas sobre la mesa, dejando igual espacio entre ellas.

GUÍA DE LA INVESTIGACIÓN

1. **Descripción de cómo llenar las botellas.** Diga a los alumnos que llenarán las botellas con un compañero en frente de una de las bandejas.
 - a. Coloca los materiales de uno de los recipientes en una de las botellas y aprieta bien la tapa.
 - b. Repite el procedimiento hasta echar un material diferente en cada una de las cuatro botellas.
 - c. Haz rodar, sacude y voltea cada botella mientras observas lo que ocurre.

Indique que el embudo es para echar los materiales en las botellas con más facilidad.

2. **Mantenga el progreso del centro de actividades.** Supervise para asegurarse que los alumnos sólo echan una clase de material en cada botella. De ser necesario recuérdelos que deben trabajar con sus propias bandejas. Una vez que llenen las botellas y las cierren bien con sus tapas, provea muy poco asesoramiento al principio de la investigación. Advértales que no dejen caer las botellas y que no las golpeen contra nada pues se pueden quebrar. Las deben manejar cuidadosamente a través de la investigación.
3. **Sugiera una observación detallada de las botellas.** Después de que los alumnos hayan tenido amplio tiempo de probar sus propias ideas, hágales preguntas para enfocar las observaciones que tengan.
 - *¿Qué ocurre cuando pones las botellas boca abajo lentamente? Describe lo que ves.*
 - *¿Qué ocurre cuando sacudes las botellas? Describe lo que ves y cómo suenan las botellas.*
 - *¿Qué ocurre cuando haces girar las botellas en el piso?*
 - *¿Qué ocurre cuando haces rodar las botellas por una rampa en el piso?*
4. **Prepare el centro para el próximo grupo.** Cuando casi se les acabe el tiempo, pida a los alumnos que devuelvan todos los materiales a sus recipientes originales. Asegúrese que cada bandeja tenga un juego completo de botellas y materiales.

MEZCLA DE CUENTAS A

.....

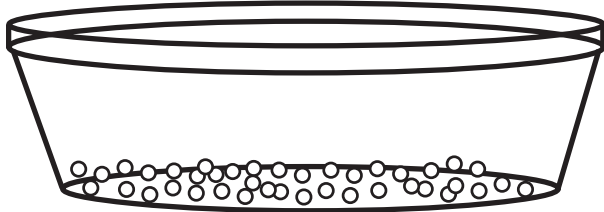

¿A través de cuál tamiz se pueden colar estas cuentas?

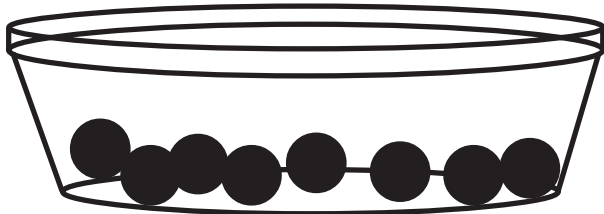

¿A través de cuál tamiz se pueden colar estas cuentas?

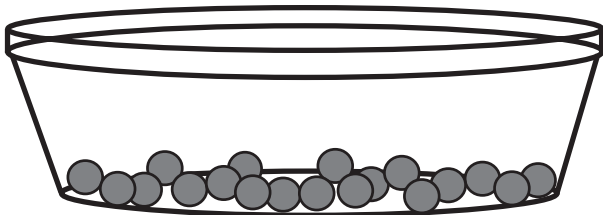

¿A través de cuál tamiz se pueden colar estas cuentas?

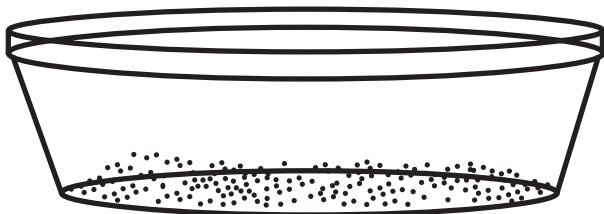

¿A través de cuál tamiz se pueden colar estas cuentas?

MEZCLA DE CUENTAS B

.....

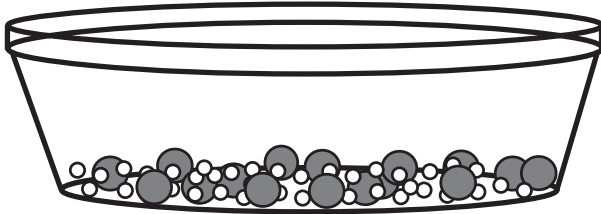

¿Cuál tamiz puede separar esta mezcla?

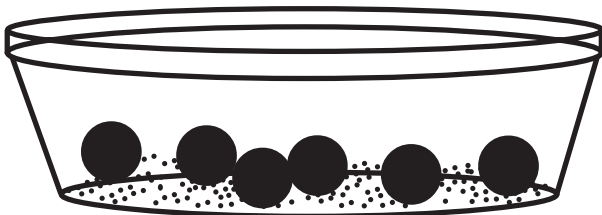

¿Cuál tamiz puede separar esta mezcla?

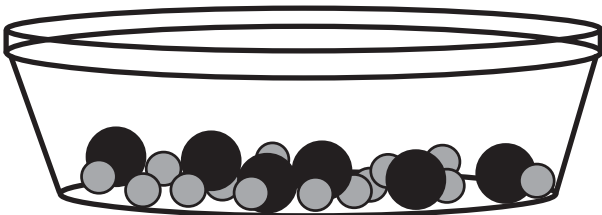

¿Cuál tamiz puede separar esta mezcla?

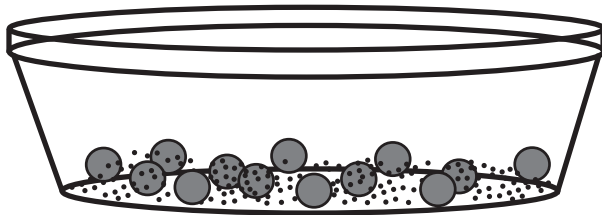

¿Cuál tamiz puede separar esta mezcla?

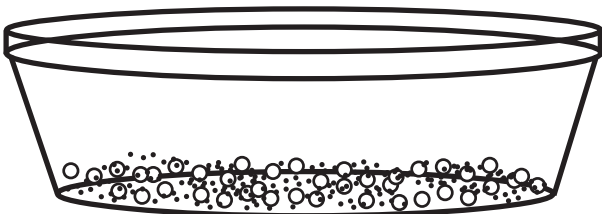

¿Cuál tamiz puede separar esta mezcla?

TAMIZ

1

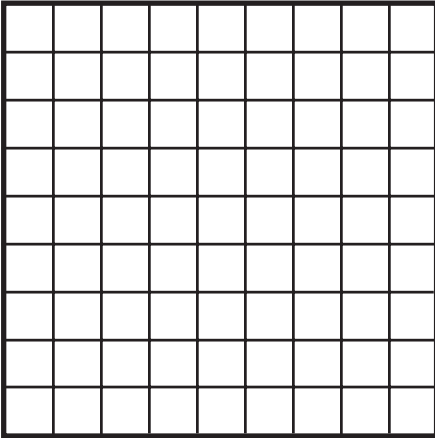

2

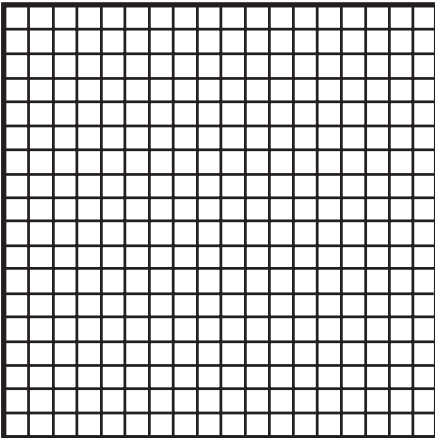

3

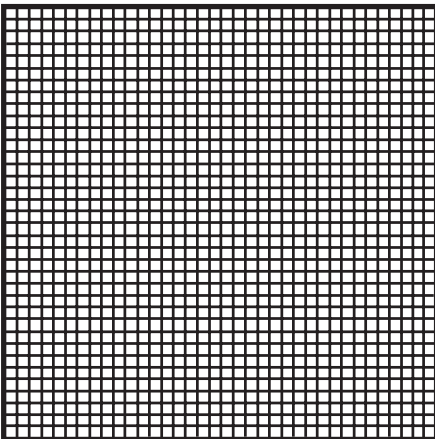

TAMIZ

1

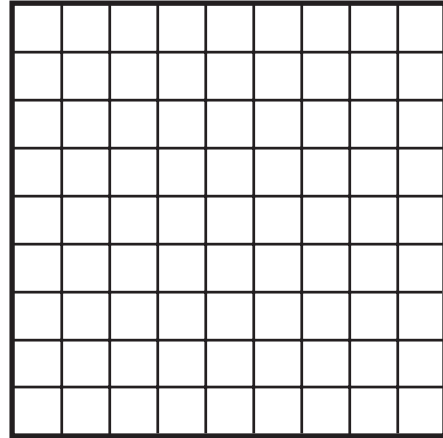

2

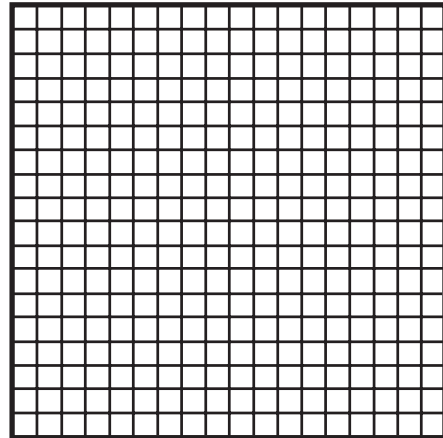

3

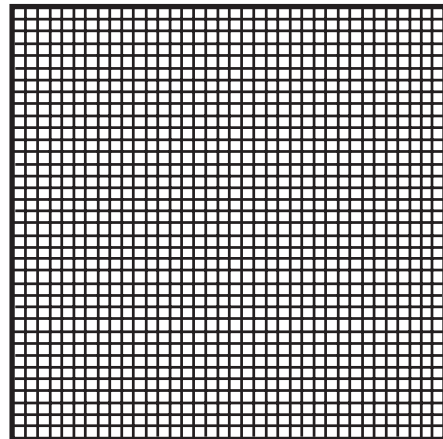

ETIQUETAS PARA SÓLIDOS EN AGUA

Galleta

Nombre _____

**Palito de
manualidades**

Nombre _____

Frijoles

Nombre _____

Cartón

Nombre _____

Arroz

Nombre _____

Caramelos

Nombre _____

Tela

Nombre _____

Sal gema

Nombre _____

Uvas pasas

Nombre _____

Papel de aluminio

Nombre _____

Tiza

Nombre _____

Nombre _____

Nombre _____

Fecha _____

MATERIALES SÓLIDOS EN AGUA

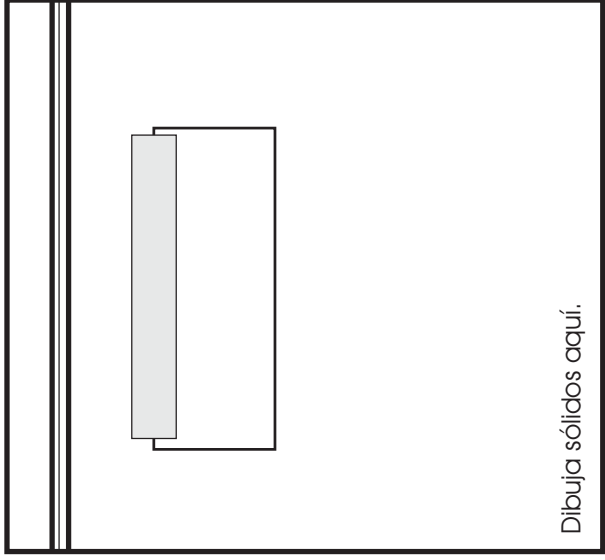
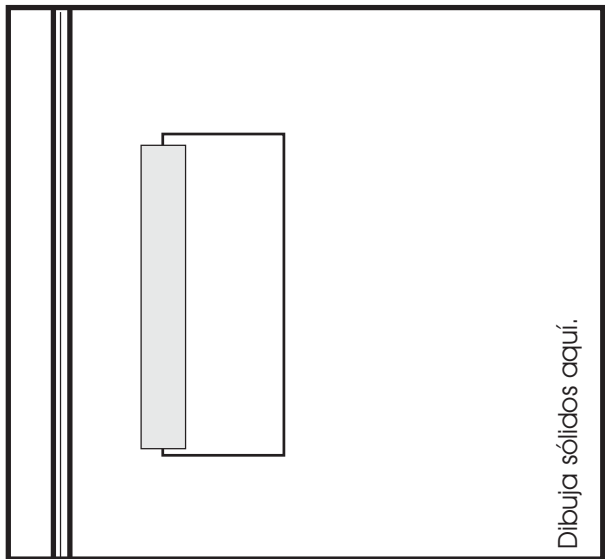
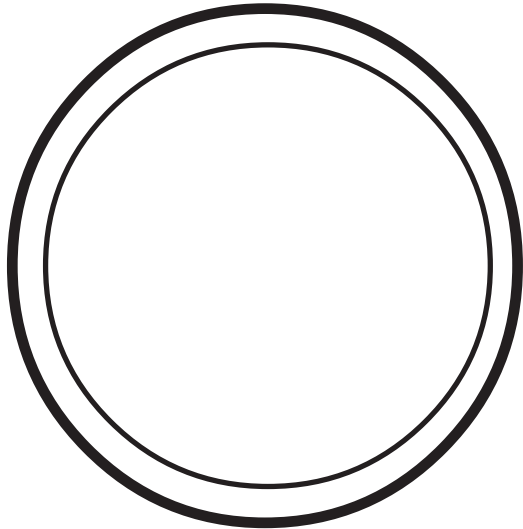
 <p>Dibuja sólidos aquí.</p>	 <p>Dibuja sólidos aquí.</p>	
<p>1. Primero el sólido está seco. Se ve</p> <hr/> <hr/> <hr/>	<p>2. Después de pasar la noche en agua, se ve</p> <hr/> <hr/> <hr/>	<p>3. Luego el agua se evapora. Se ve</p> <hr/> <hr/> <hr/>

Nombre _____

Fecha _____

.....**LÍQUIDOS CON AGUA**.....

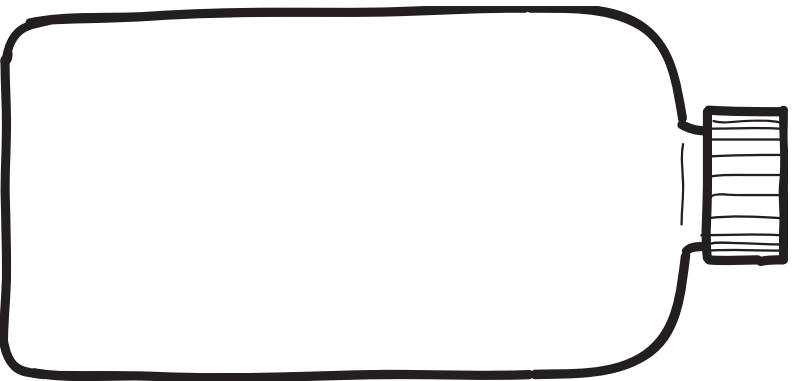

1. Añade agua. ¿Cómo se ve?

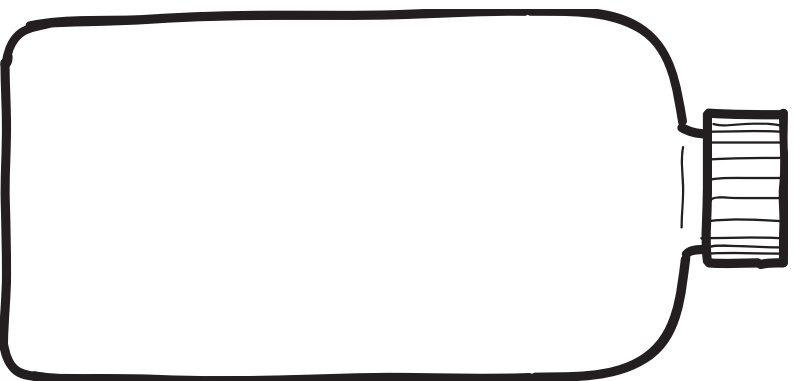

2. Sacúdelo. ¿Cómo se ve?

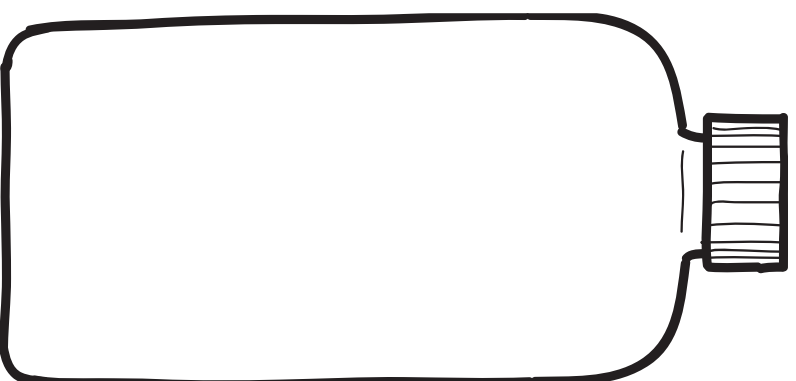

3. Déjalo en agua toda la noche.
¿Cómo se ve al día siguiente?

EXTENSIÓN MATEMÁTICA A

INVESTIGACIÓN 1: SÓLIDOS

¿Cuáles sólidos tienen forma de **esfera**?



¿Cuáles sólidos tienen forma de **cilindro**?

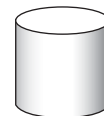

¿Cuáles sólidos tienen forma de **pirámide**?

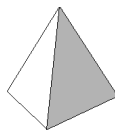

¿Cuáles sólidos tienen forma de **sólido rectangular**?



EXTENSIÓN MATEMÁTICA B

INVESTIGACIÓN 1: SÓLIDOS

Corta los cuadrados con dibujos de objetos. Construye torres con los dibujos para coordinarlos con las claves que te dé tu maestro o maestra.

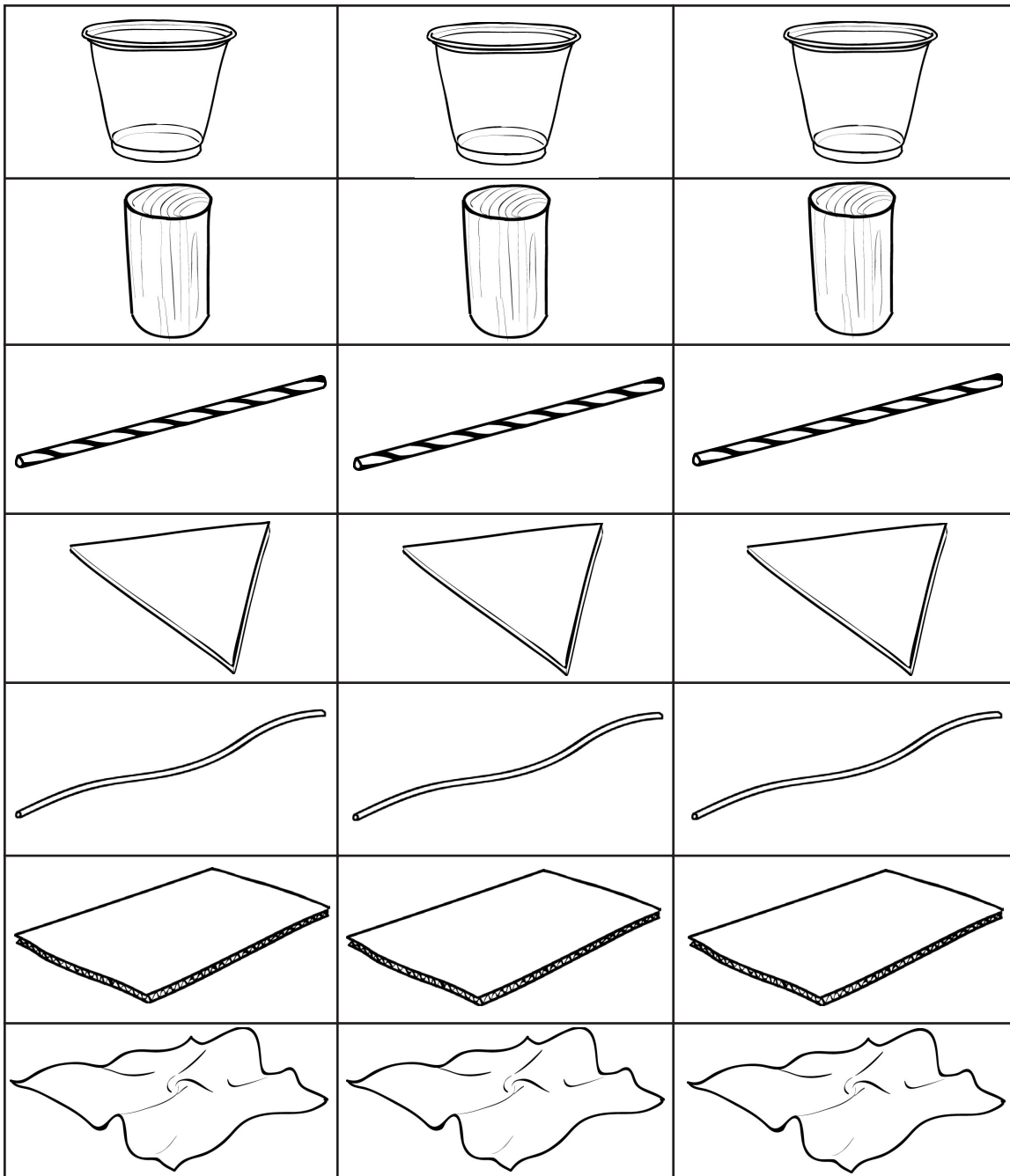

EXTENSIÓN MATEMÁTICA A

INVESTIGACIÓN 2: LÍQUIDOS

Gráfica de pequeños frasquitos con agua

15

10

5

0

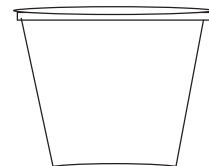
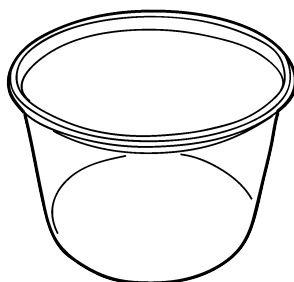
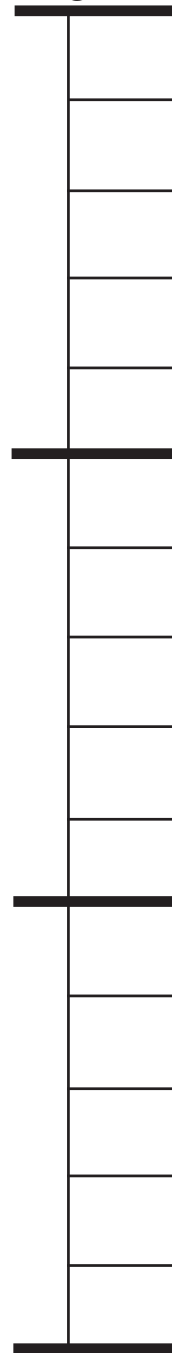
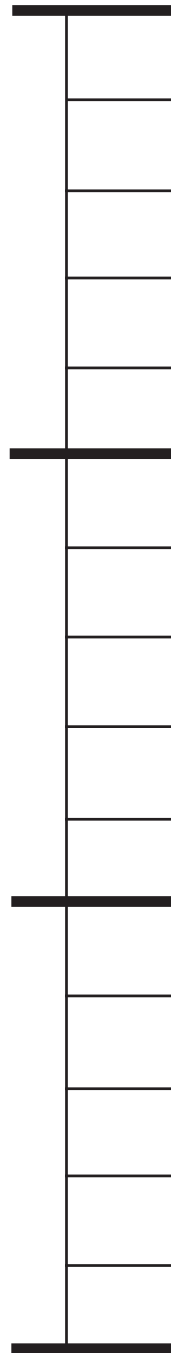
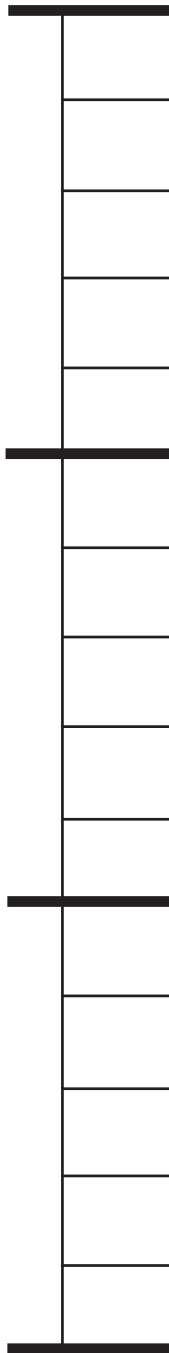
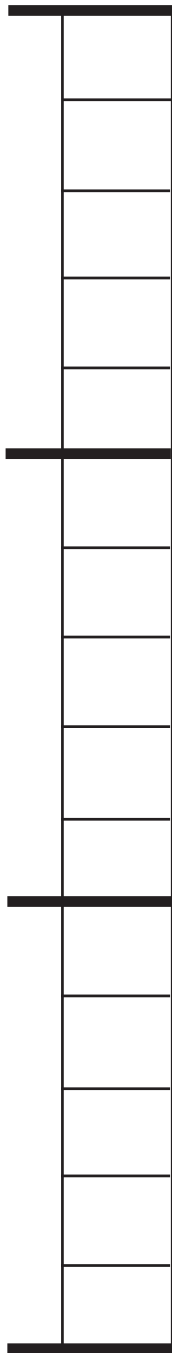

Nombre _____ Fecha _____

EXTENSIÓN MATEMÁTICA B

INVESTIGACIÓN 2: LÍQUIDOS

Aubree fue de compras con su mamá. Compraron detergente para platos, leche, hojuelas de trigo, un poco de queso y unas cuantas bananas. A continuación se enumera el precio de cada artículo.

¿Cuánto gastaron en líquidos? _____

¿Cuánto gastaron en sólidos? _____



Hojuelas de trigo
\$3.00



Detergente para platos
\$1.50



Leche
\$2.00

Queso
\$2.50



EXTENSIÓN MATEMÁTICA A

INVESTIGACIÓN 3: TROCITOS

Gráfica de mezcla de nueces y frutos secos

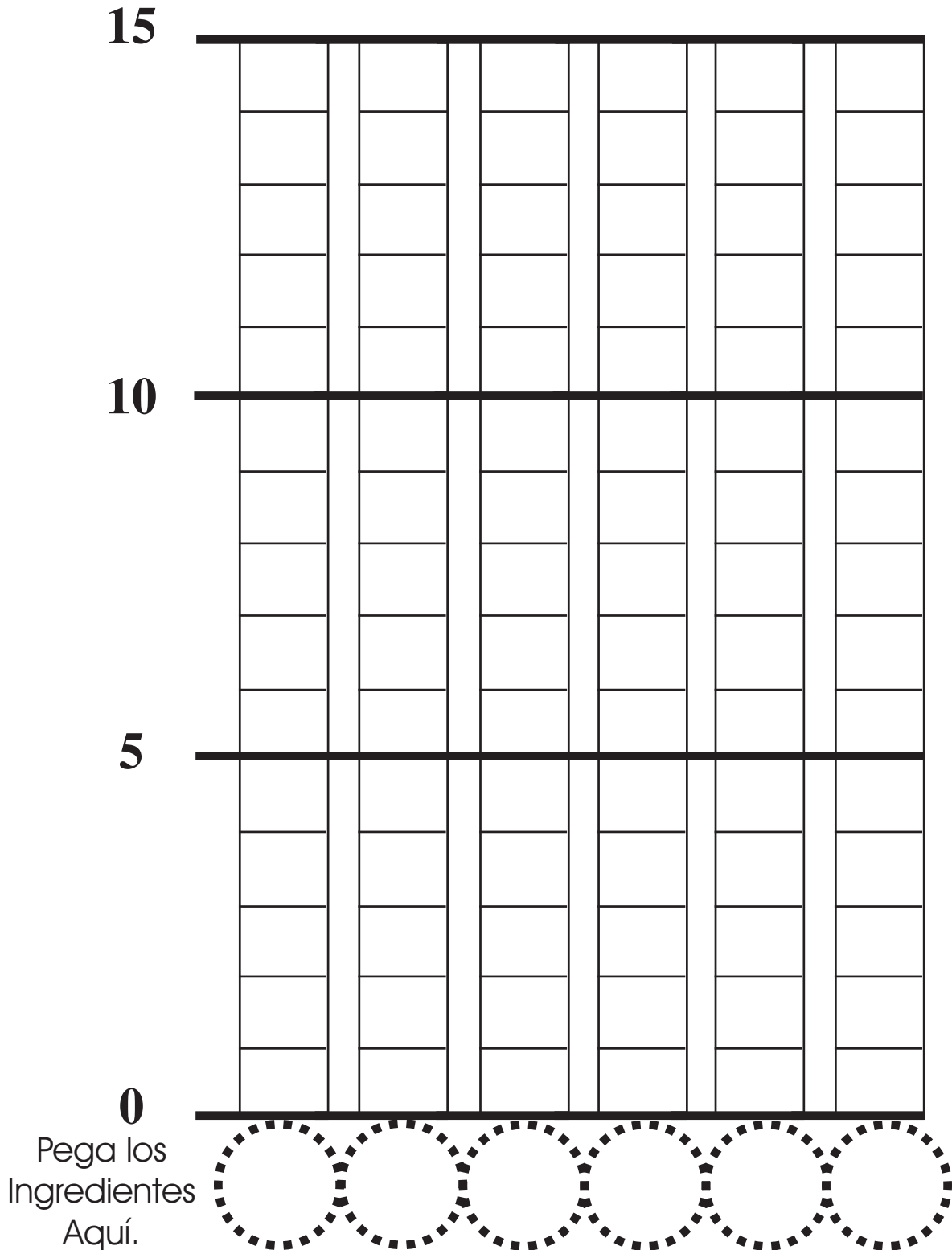

Nombre _____ Fecha _____

EXTENSIÓN MATEMÁTICA B

INVESTIGACIÓN 3: TROCITOS

¿Cuántos frijoles moteados puedes agarrar con una mano? Hazlo para averiguarlo y anota el número aquí. _____

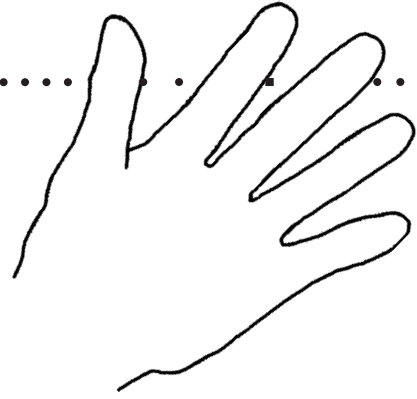

¿Serás capaz de agarrar más, menos o el mismo número de habas?

(Marca uno.) Más Menos El mismo número

¿Qué te hace pensar eso?

¿Cuántas habas puedes agarrar con una mano? Hazlo para averiguarlo y anota el número aquí. _____

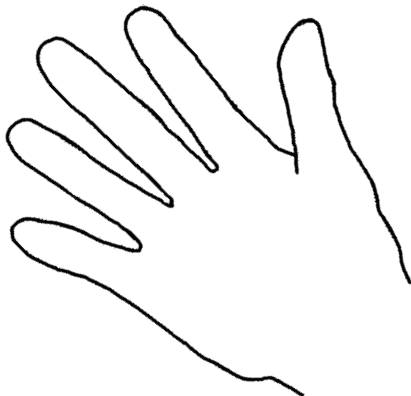

EXTENSIÓN MATEMÁTICA A

INVESTIGACIÓN 4: SÓLIDOS Y LÍQUIDOS CON AGUA

1. ¿A qué hora comienzas?

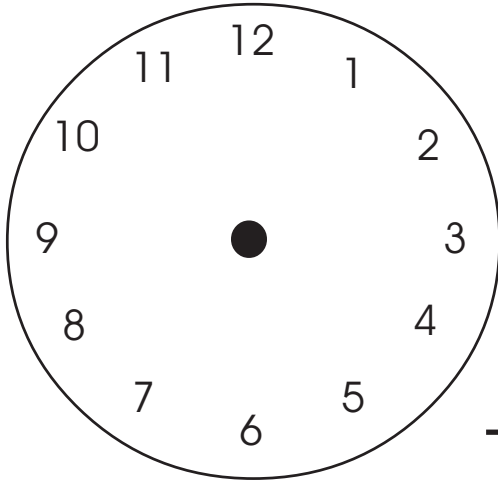

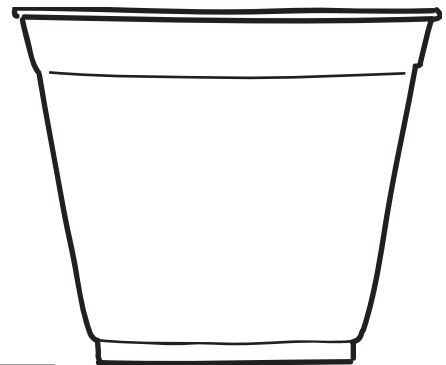

Este es el hielo antes de derretirse.

2. ¿A qué hora se derritió el hielo?

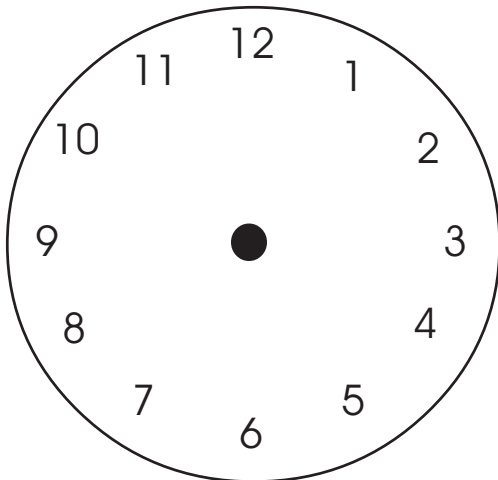

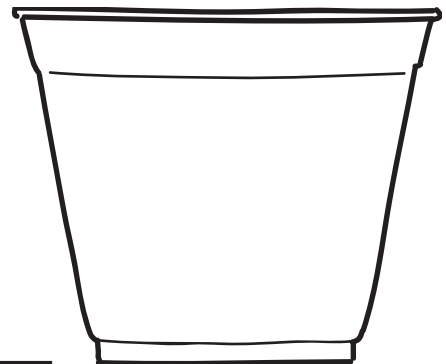

Este es el hielo después de derretirse.

3. ¿En cuánto tiempo se derritió el hielo?

EXTENSIÓN MATEMÁTICA B

INVESTIGACIÓN 4: SÓLIDOS Y LÍQUIDOS CON AGUA

Shelby quería inventar una soda nueva. Probó muchas maneras de mezclar los sólidos y los líquidos. Esta es la receta de lo que ella cree que es la mejor soda.

Agua	2 onzas
Azúcar	4 cucharadas
Saboreante	3 cucharadas de vainilla, 2 de fresa
Coloreante	5 gotas de azul, 3 gotas de rojo

Un rato después decidió hacer una porción más grande de la soda usando 8 onzas de agua. ¿Qué cantidad de cada sólido y de cada líquido de la receta debe usar Shelby? Ella desea que su soda de 8 onzas tenga el mismo sabor que la de 2 onzas.

CONEXIÓN ENTRE EL HOGAR Y LA ESCUELA

INVESTIGACIÓN 1: SÓLIDOS

Juega *Yo veo un sólido* con alguien en tu casa. Estas son algunas de las palabras que hemos estado usando en clase para describir los sólidos. Al lado de cada palabra, dibuja o escribe el nombre del sólido que ves y que se relaciona con la palabra. Añade cualquier otra propiedad de los sólidos que veas.

“Veo un sólido que es...”	
flexible	rígido
liso	áspero
suave	transparente
plano	puntiagudo

Nombre _____

Fecha _____

CONEXIÓN ENTRE EL HOGAR Y LA ESCUELA

INVESTIGACIÓN 2: LÍQUIDOS

Dibuja aquí la botella.

Este líquido se llama

Marca las propiedades del líquido.

transparente

translúcido

burbujeante

viscoso

espumoso

tiene color

CONEXIÓN ENTRE EL HOGAR Y LA ESCUELA

INVESTIGACIÓN 3: TROCITOS

¿Empapa, desliza o amontona?

Compara lo que sucede cuando dejas caer una cucharada de distintos materiales en una toalla de papel. Puedes probar con agua, arroz, leche, harina, harina de maíz o frijoles. Luego, prueba los mismos materiales sobre una superficie diferente, como por ejemplo, plástico de envolver o papel aluminio.

¿Qué observaste?

Material	En toalla de papel	En otra superficie	Sólido o líquido

CONEXIÓN ENTRE EL HOGAR Y LA ESCUELA

INVESTIGACIÓN 4: SÓLIDOS Y LÍQUIDOS CON AGUA

Aderezo de ensalada a lo científico

Los cocineros son químicos. Los cocineros investigan sólidos, líquidos y mezclas todos los días. Prepara un sabroso aderezo de ensalada para investigar lo que ocurre cuando se mezclan los sólidos y los líquidos.

Necesitarás un frasco con tapa, sal, aceite, pimienta, vinagre y un condimento como romero seco, estragón, orégano o albahaca.

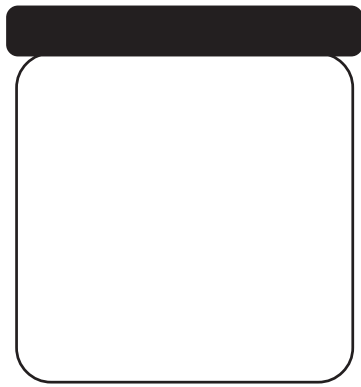

1. Echa $\frac{1}{3}$ de taza de vinagre en $\frac{1}{2}$ taza de aceite. Dibuja tus observaciones.

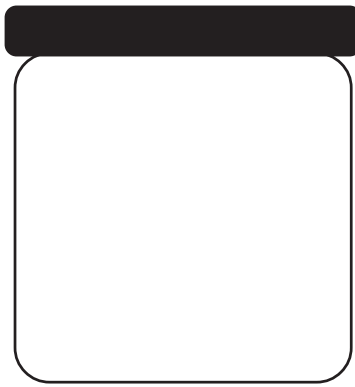

2. Cierra el frasco con la tapa y sacúdelo. Dibuja tus observaciones.

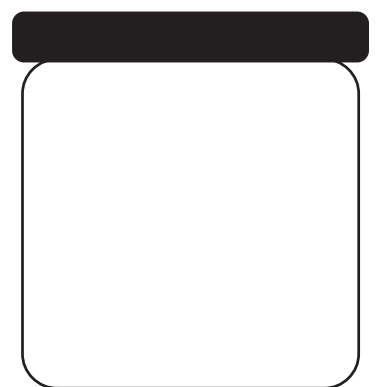

3. Déjalo que repose durante 5 minutos. Dibuja tus observaciones.

4. Echa $\frac{1}{2}$ cucharadita de sal y sacúdelo. ¿Qué ocurre?

5. Echa $\frac{1}{2}$ cucharadita de pimienta y sacúdelo. ¿Qué ocurre?

6. Añade _____ cucharaditas de _____ . Sacúdelo. ¿Qué ocurre?

Ahora puedes saborear tu aderezo de ensalada. ¿Qué sabor tiene?