

CARTA A LOS PADRES

Corte aquí y péguese a papel membrete de la escuela antes de hacer copias

NOTICIERO DE CIENCIAS

A los padres:

Nuestra clase va a comenzar el estudio científico de las plantas. Investigaremos varias maneras de propagar algunas plantas. Sembraremos semillas de trigo, alfalfa y ballico; bulbos de cebollas y de ajos; tallos de papas blancas y esquejes de varias plantas; además de zanahorias y rábanos. Los procesos de pensamiento científico que los niños usarán en sus investigaciones incluyen la observación de las propiedades y estructuras vegetales; la comunicación oral, escrita y por medio de dibujos de los descubrimientos; la comparación del desarrollo de plantas por un período de tiempo y la organización de los hallazgos para poder sacar conclusiones sobre la forma de reproducción de distintas plantas. Espero que ustedes animen a su hijo o hija a que comparta sus nuevos conocimientos adquiridos sobre plantas. Además, en casa ustedes podrían llevar a cabo algunas actividades relacionadas con el crecimiento de plantas.

Si su hijo(a) es alérgico(a) a cualquier planta en particular, por favor déjenmelo saber para yo poder tomar las debidas precauciones.

En un par de semanas comenzaremos a arraigar algunos esquejes y les agradecería si ustedes nos pueden facilitar algunas plantas para este programa científico. Podríamos usar hiedra sueca, hiedra inglesa, *coleus*, menta verde o cordobán. Anticipamos divertirnos y aprender mucho mientras exploramos nuestro mundo lleno de plantas.

Cordialmente, _____

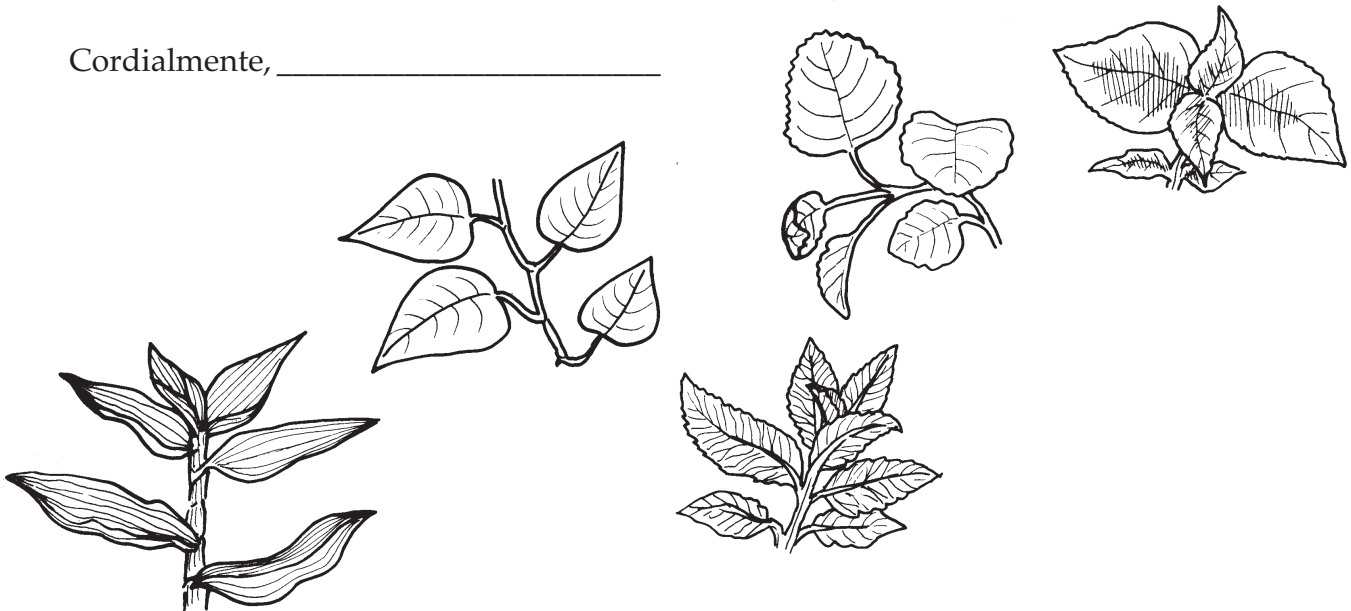

CRECIMIENTO DE BRASSICA

Nombre _____

Mes
y
año

LUNES	MARTES	MIÉRCOLES	JUEVES	VIERNES	SÁB.	DOM.

DIBUJO DE UNA PLANTA

.....

Nombre _____

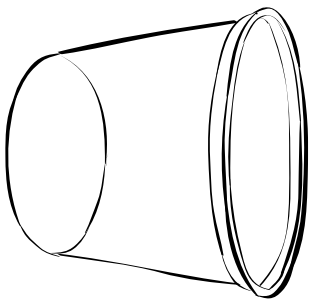

Fecha _____

Observaciones _____

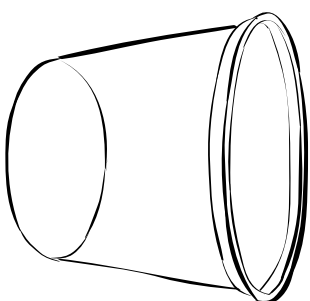

Fecha _____

Observaciones _____

Nombre _____

Fecha _____

BRASSICA A

.....



Conecta las palabras con las partes de la planta.

brote

flor

hoja

raíz

semilla

cápsula

tallo

Nombre _____ Fecha _____

BRASSICA B

.....

Rotula las partes de la planta.



CULTIVO DE YERBA.....

Mes
y
año

Nombre _____

LUNES	MARTES	MIÉRCOLES	JUEVES	VIERNES	SÁB.	DOM.
<input type="checkbox"/>	<input type="checkbox"/>	<input type="checkbox"/>	<input type="checkbox"/>	<input type="checkbox"/>	<input type="checkbox"/>	<input type="checkbox"/>
<input type="checkbox"/>	<input type="checkbox"/>	<input type="checkbox"/>	<input type="checkbox"/>	<input type="checkbox"/>	<input type="checkbox"/>	<input type="checkbox"/>
<input type="checkbox"/>	<input type="checkbox"/>	<input type="checkbox"/>	<input type="checkbox"/>	<input type="checkbox"/>	<input type="checkbox"/>	<input type="checkbox"/>
<input type="checkbox"/>	<input type="checkbox"/>	<input type="checkbox"/>	<input type="checkbox"/>	<input type="checkbox"/>	<input type="checkbox"/>	<input type="checkbox"/>
<input type="checkbox"/>	<input type="checkbox"/>	<input type="checkbox"/>	<input type="checkbox"/>	<input type="checkbox"/>	<input type="checkbox"/>	<input type="checkbox"/>

CULTIVO Y CORTE DE YERBA

Recorta los seis dibujos.

Coloca los dibujos en orden para mostrar lo que sucede cuando la yerba se siembra, crece, se corta y crece de nuevo.

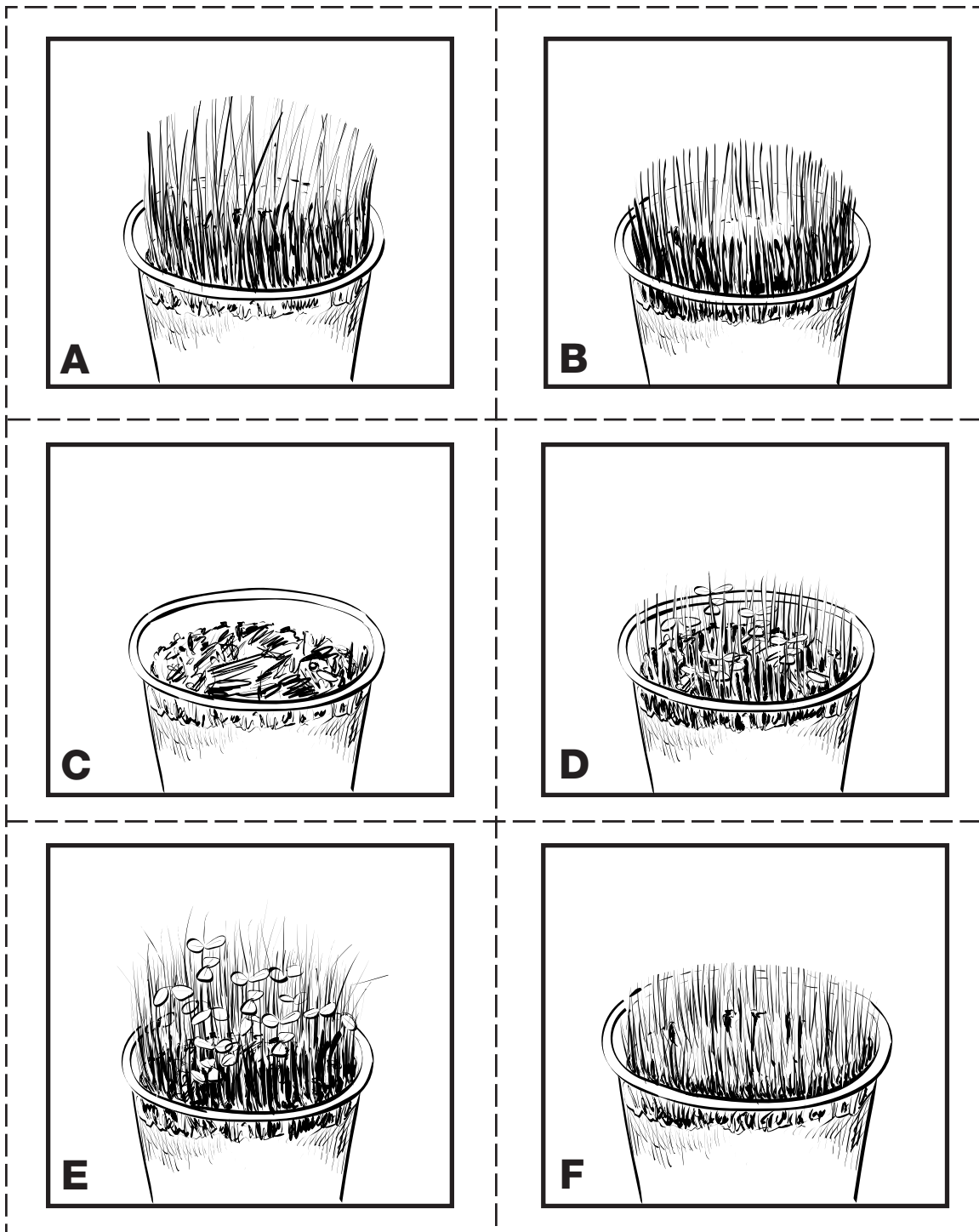

CULTIVO DE TRIGO

Nombre _____

Esta es la semilla.

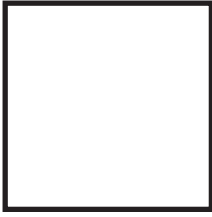

Fecha cuando se sembró



Fecha



Fecha



Fecha

SE BUSCA: PLANTAS O TALLOS

Estimados padres:

Hemos estado cultivando nuevas plantas a partir de semillas. ¿Se pueden hacer crecer nuevas plantas de las partes de plantas viejas? ¡Los científicos curiosos quieren averiguarlo!

Nuestra clase busca plantas enteras o tallos de cualquiera de las plantas que se ilustran a continuación. Agradeceríamos algunos esquejes de 10 a 24 pulgadas de largo y con hojas.

Por favor envíe cualquier esqueje en una bolsa plástica antes del_____.

Muchas gracias.

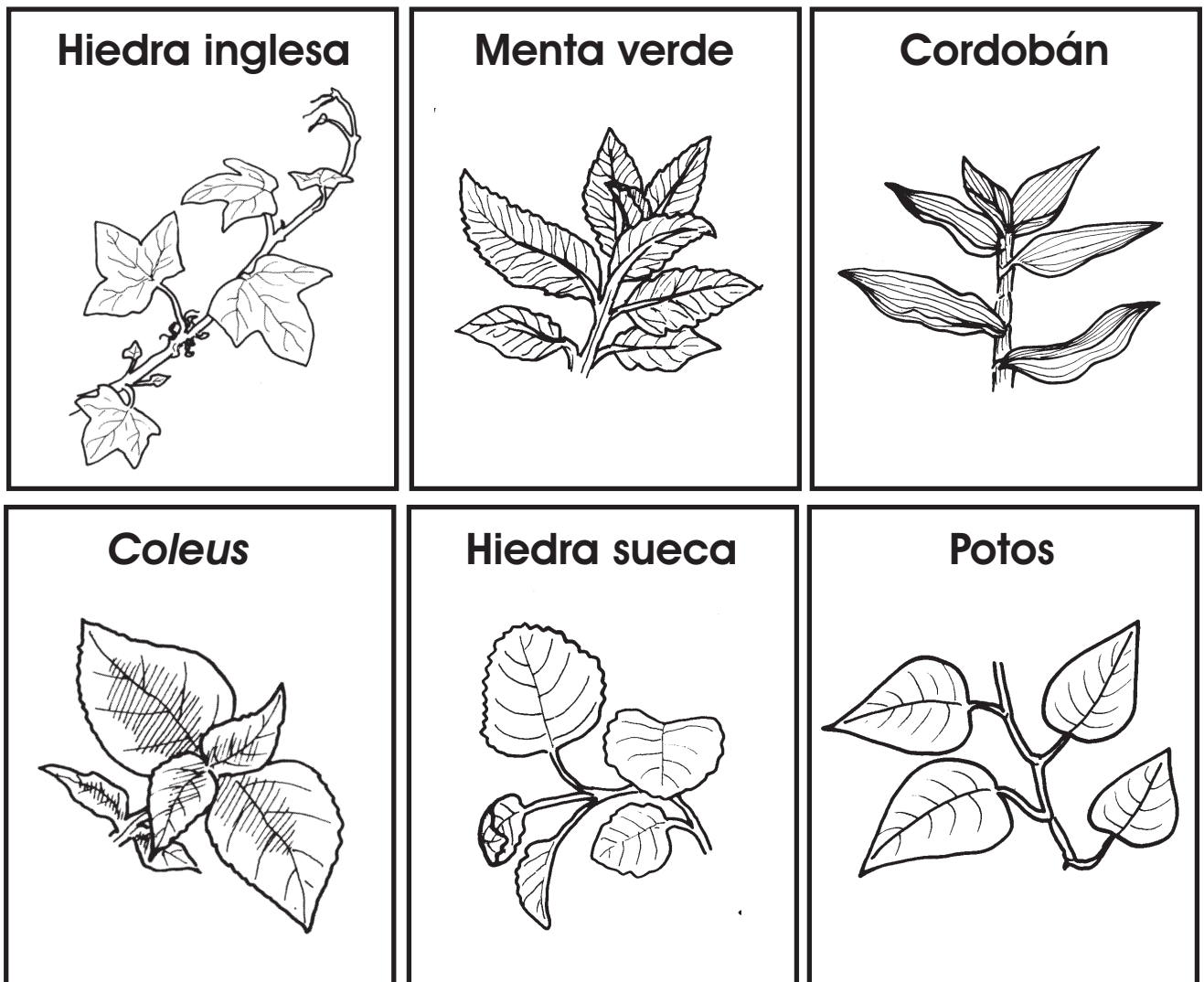

ESQUEJES DE TALLOS

Dibuja cómo se ve el tallo después de unos 10 días.

Nombre _____

Dibuja cómo se ve el esqueje después de unos 17 días.

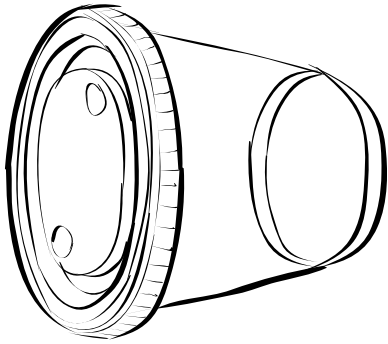

Fecha _____

Observaciones _____

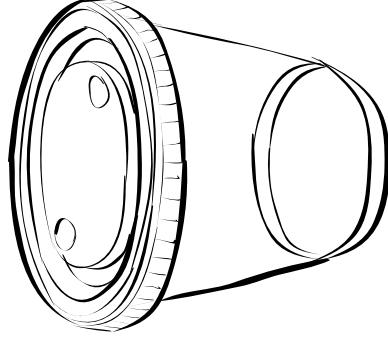

Fecha _____

Observaciones _____

CULTIVO DE BULBOS

Nombre _____

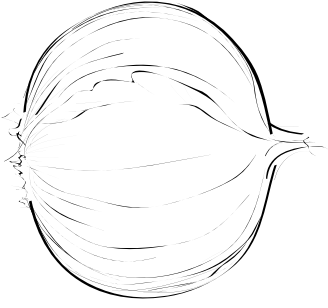
<p>Observa un bulbo antes de que comience a crecer.</p> 	<p>DIBUJO A</p> <p>Dibuja la manera en que se ve un bulbo cuando recién comienza a crecer.</p>	<p>DIBUJO B</p> <p>Dibuja la manera en que se ve un bulbo después de 1 semana de crecimiento.</p>

CORTEMOS RAÍCES

Corta el rábano en tres partes.
Siembra un trozo de cada parte.

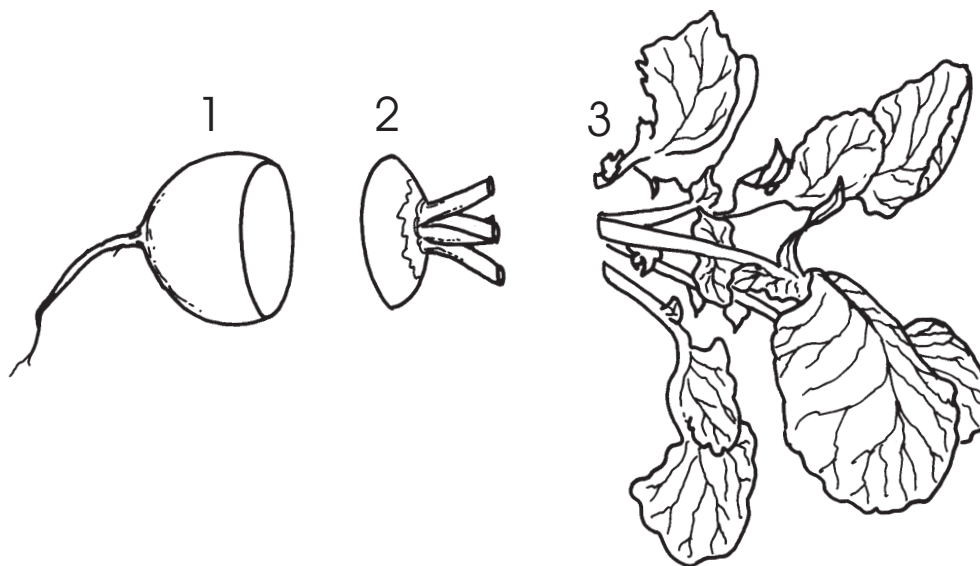

Corta una zanahoria en cuatro partes.
Siembra un trozo de cada parte.

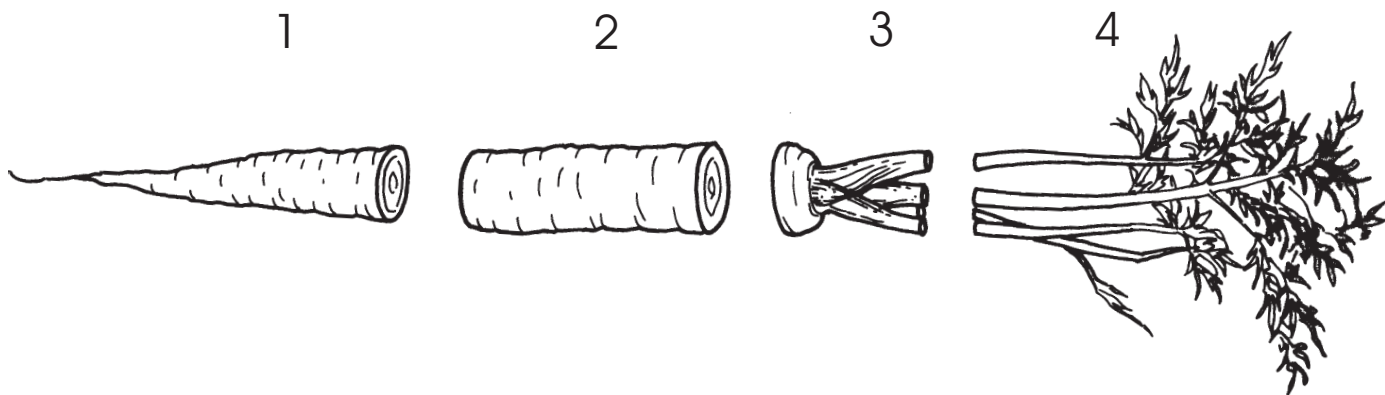

Nombre _____

Fecha _____

EXTENSIÓN MATEMÁTICA A INVESTIGACIÓN 1: SEMILLAS DE BRASSICA

¿Cuál es el patrón de las hojas en cada tallo?
Dibuja tres hojas más en cada uno.

Haz tu propio patrón de
hojas en este tallo.

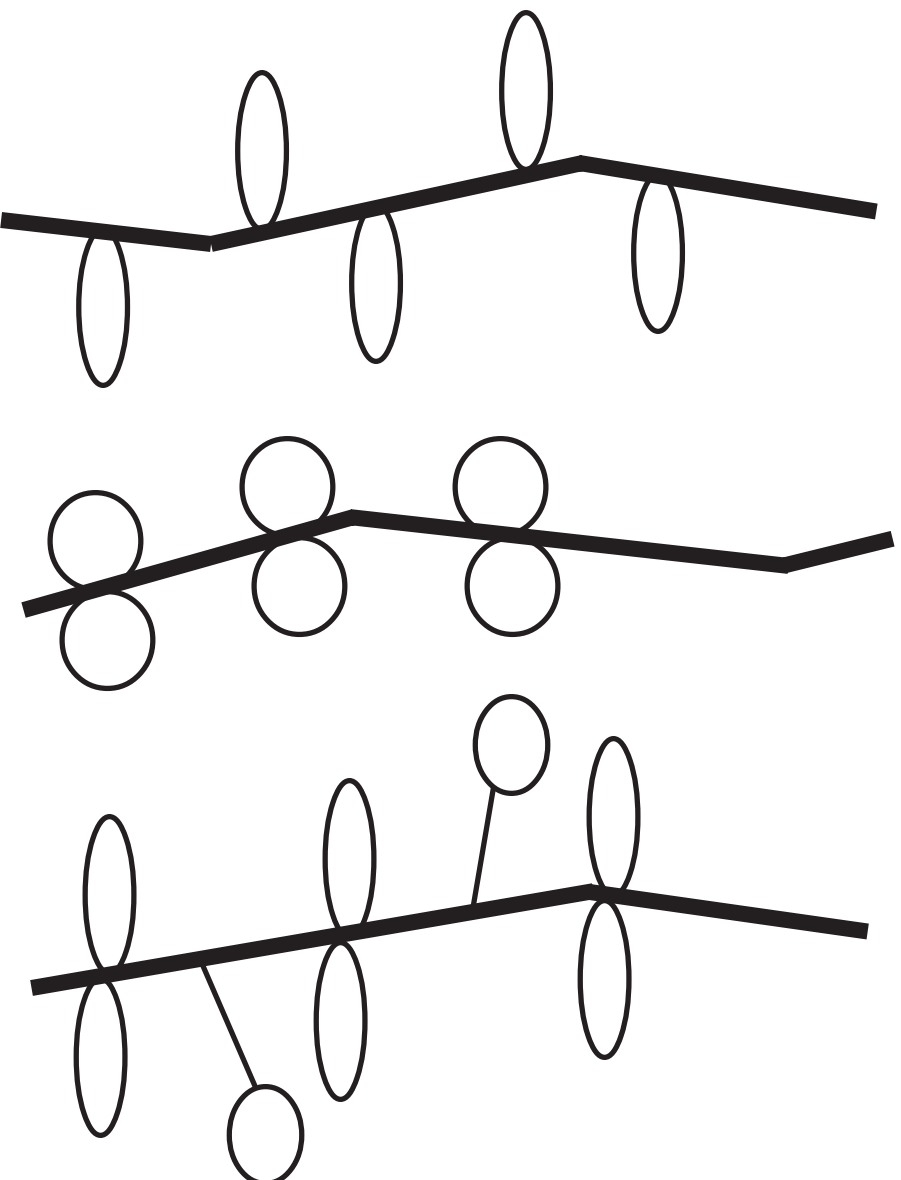

Nombre _____ Fecha _____

EXTENSIÓN MATEMÁTICA B

INVESTIGACIÓN 1: SEMILLAS DE BRASSICA

Sally y Jorge sembraron habichuelas en su huerta. Pensaron que sería interesante comparar la longitud de los tallos que crecieran y el número de hojas en cada tallo. Los dos niños hicieron una tabla de sus observaciones.

¿Puedes encontrar el patrón numérico en la lista? Predice cuáles números siguen.

Día	Longitud del tallo	Hojas
1	0 cm	0
4	4 cm	2
7	8 cm	2
10	12 cm	4
13	16 cm	4
16	20 cm	6
		
		

Nombre _____ Fecha _____

EXTENSIÓN MATEMÁTICA A

INVESTIGACIÓN 2: SEMILLAS DE YERBA Y DE CEREALES

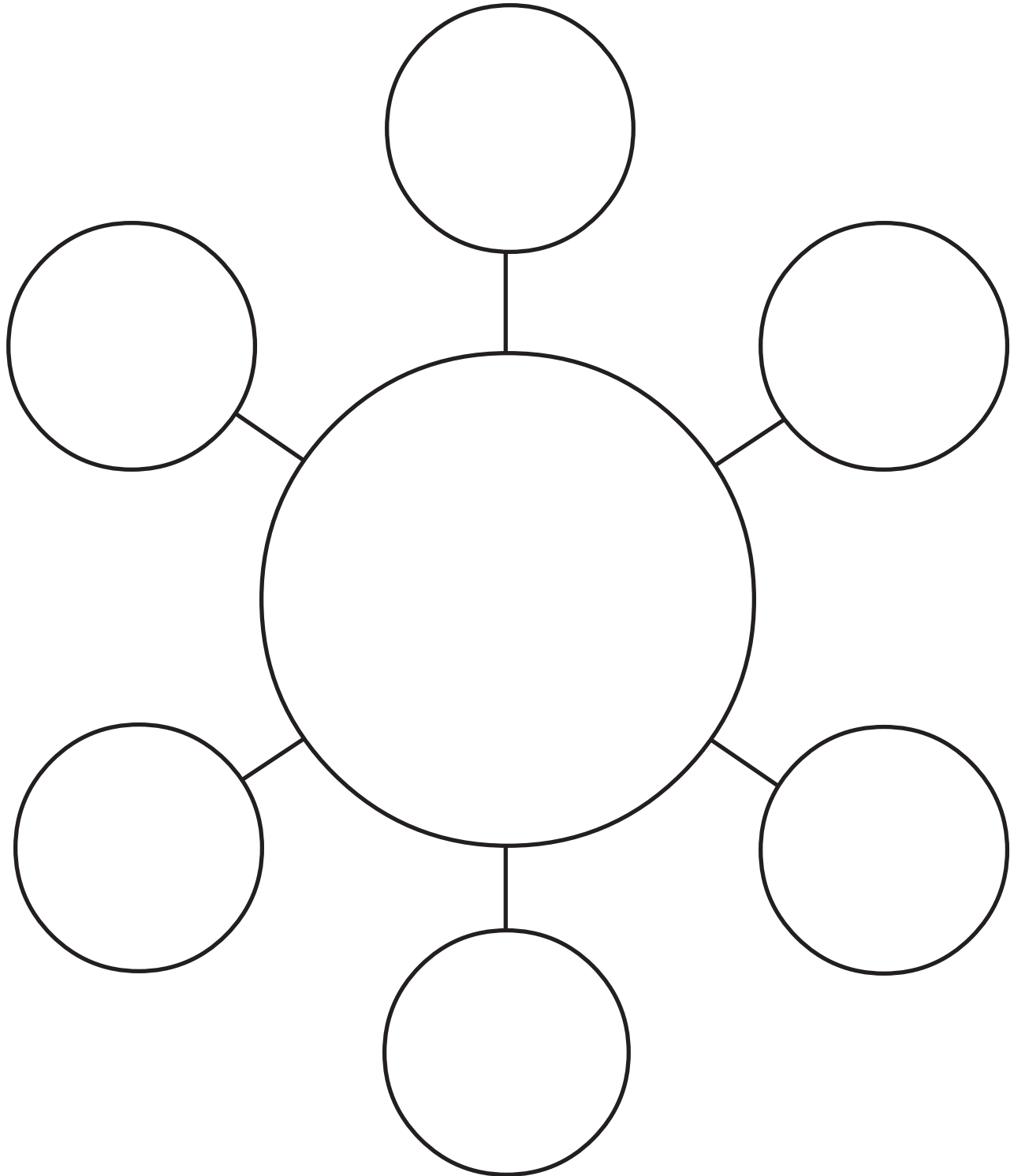

EXTENSIÓN MATEMÁTICA B

INVESTIGACIÓN 2: SEMILLAS DE YERBA Y DE CEREALES

Como muestran los dibujos, muchas flores y hojas se ven idénticas por ambos lados.

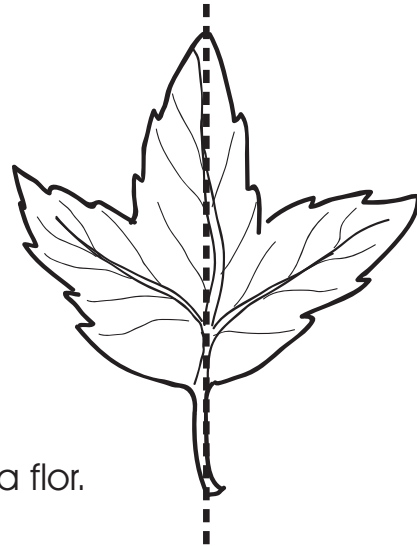

1. Colorea la mitad de la hoja y la mitad de la flor.
2. Copia el patrón en el lado que falta para completar la flor o la hoja. Coloréalas.

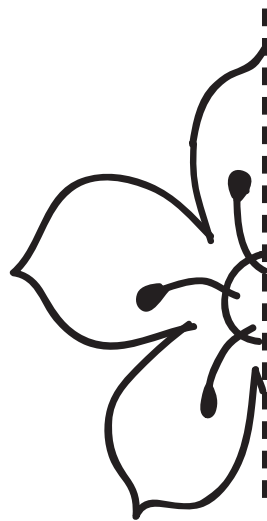
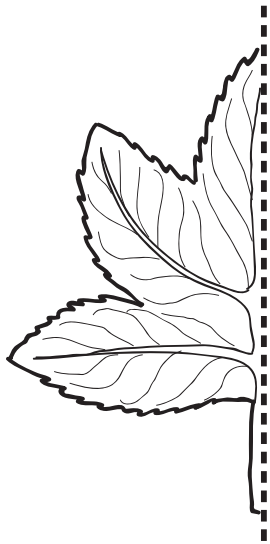

3. Prueba con un patrón de tres partes.

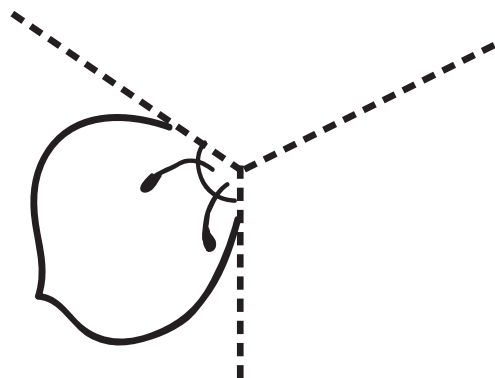

Nombre _____ Fecha _____

EXTENSIÓN MATEMÁTICA A

INVESTIGACIÓN 3: TALLOS

Joe se encontró una papa con cuatro nudos. Cortó la papa en cuatro trozos y los sembró. La regó y esperó a que creciera.

De cada trozo de papa crecieron tallos y hojas. De cada trozo de papa crecieron cinco papas nuevas debajo de la tierra.

¿Cuántas papas nuevas cultivó Joe?

Nombre _____ Fecha _____

EXTENSIÓN MATEMÁTICA B

INVESTIGACIÓN 3: TALLOS

Imagina que tu clase tiene una mata de hiedra que ha crecido mucho. Si cada alumno en tu clase cultiva una nueva planta de trocitos de la planta vieja, ¿cuántas plantas habría en la clase?

Si tu clase vende todas las plantas nuevas por veinticinco centavos cada una, ¿cuánto dinero reunirían?

Nombre _____ Fecha _____

EXTENSIÓN MATEMÁTICA A

INVESTIGACIÓN 4: BULBOS Y RAÍCES

Jeremy quería sembrar unos bulbos en un barril. Debía sembrarlos en el otoño para que florecieran en la primavera.

Jeremy fue a la jardinería y compró cinco bulbos de tulipanes y seis bulbos de narcisos atrompetados. En la primavera, todos los bulbos crecieron excepto uno de tulipán y uno de narciso atrompetado.

¿Cuántos bulbos consiguió Jeremy que florecieran en la primavera?

Nombre _____ Fecha _____

EXTENSIÓN MATEMÁTICA B

INVESTIGACIÓN 4: BULBOS Y RAÍCES

Los bulbos de ajo crecen en un manojó llamado cabeza. Una cabeza de ajo se puede dividir en seis bulbitos.

De cada bulbito puede crecer una planta. Cuando crece, la planta de ajo florece. Antes de morirse, nace una nueva cabeza de ajo con seis bulbitos debajo de la tierra.

Rebecca tenía una cabeza de ajo. Sembró cada uno de los bulbitos y al poco tiempo las plantas florecieron en su huerta.

Quería tener más plantas floreciendo en su huerta, el siguiente año. Después de que se murieron las plantas, Rebecca excavó las cabezas de ajo y guardó los bulbos.

¿Cuántos bulbos crees que Rebecca podrá sembrar el siguiente año?

Nombre _____ Fecha _____

CONEXIÓN ENTRE EL HOGAR Y LA ESCUELA

INVESTIGACIÓN 1: LAS SEMILLAS DE BRASSICA

Estimados padres:

En clase estamos observando plantas *Brassica* especiales de rápido crecimiento. La familia *Brassica* incluye muchas plantas que consumimos en la mesa y que vemos en el mercado.

La próxima vez que salgan de compras con su hijo(a), por favor lleven un lápiz y la lista que sigue. Pidan a su hijo(a) que marque cualquier planta *Brassica* que él o ella encuentre.

mostaza

repollo blanco

col de Bruselas

repollo morado

colirrábano

col rizada

bok choy

berza

nabos

coliflor

brécol

acelga

Nombre _____ Fecha _____

CONEXIÓN ENTRE EL HOGAR Y LA ESCUELA

INVESTIGACIÓN 2: SEMILLAS DE YERBA Y DE CEREALES

Estimados padres:

El trigo, el maíz, la cebada, el arroz y la avena son plantas que proveen fuentes básicas de nutrición para culturas de todo el mundo. Las abundantes semillas de estas plantas se clasifican en el grupo de los cereales. En su hogar, tal vez tengan algunos de estos cereales en forma de arroz o tortillas hechas de harina. A continuación enumeramos otros alimentos hechos con maíz, otro cereal.

tortillas	cereal	pan	harina	panecillos
maíz congelado	maíz enlatado	palomitas de maíz	grits	almidón de maíz

Haga que su hijo o hija busque ejemplos de cereales en su hogar. Su niño o niña puede enumerar los ejemplos o traer una pequeña muestra, debidamente rotulada, a la clase.

TRIGO		MAÍZ	
ARROZ	AVENA	CEBADA	

Nombre _____ Fecha _____

CONEXIÓN ENTRE EL HOGAR Y LA ESCUELA

INVESTIGACIÓN 3: TALLOS

Estimados padres:

En clase hemos estado cultivando nuevas plantas a partir de semillas y de los tallos de algunas plantas. Su hijo(a) puede continuar sus observaciones de las plantas si hacen un terrario sencillo en casa. Pueden plantar el terrario con esquejes de tallos arraigados, semillas, papa (un tallo subterráneo modificado) o trasplantes de plantas de su jardín. Todo lo que las plantas requieren para sobrevivir se coloca dentro del terrario antes de sellarlo: agua, tierra y aire. Coloquen el terrario en un lugar que tenga buena iluminación y las plantas no requerirán ningún cuidado durante mucho tiempo.

Materiales

- 1 Botella plástica de 2 litros
- Tijeras
- Tierra
- Grava o guijarros
- Esquejes arraigados, semillas o plantas pequeñas

Instrucciones

1. Quítenle la etiqueta a una botella de soda de 2 litros. Corten la botella a unas 4 pulgadas (10 cm) del fondo. No le quiten la tapa.
2. Corten cuatro ranuras de 1 pulgada (2 cm) a lo largo del borde fondo de la parte superior de la botella.
3. Coloquen una capa de grava o guijarros pequeños en la base plástica. Añadan una capa de tierra. Si van a sembrar semillas en el terrario, echen la tierra hasta casi llegar al borde superior y siembren las semillas.
4. Coloquen cuidadosamente el esqueje arraigado en la tierra y pónganle un poco más de tierra en derredor.
5. Rieguen la tierra. Coloquen la parte superior de la botella sobre la base, asegurándose de que las ranuras encajen sobre esta última.
6. Pongan el terrario en un área bien iluminada. Las plantas del terrario tienen todo que necesitan para vivir y crecer.

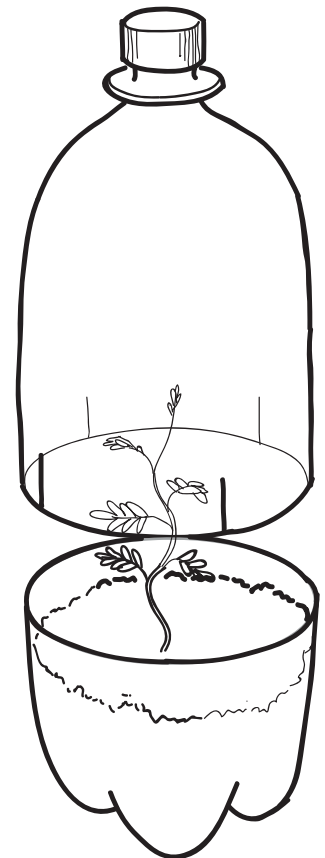

Nombre _____ Fecha _____

CONEXIÓN ENTRE EL HOGAR Y LA ESCUELA

INVESTIGACIÓN 4: BULBOS Y RAÍCES

Estimados padres:

Por favor lean la siguiente historieta con su hijo(a). Luego, pídanle a él o a ella que escriba el final del cuento o que le dicte un final y ustedes lo escriben.

Érase una vez una familia campesina muy pobre que trabajaba arduamente todos los días. El papá iba al pueblo a buscar trabajo. Peter ordeñaba las vacas en las fincas vecinas y su madre remendaba la ropa. Todos trabajaban duro para tener algo que comer para la cena. Esto es, todos, menos Henry. Henry era muy pequeño para ayudar a su padre en los trabajos; las vacas lo asustaban, así que no podía ayudar a su hermano a ordeñarlas y tampoco sabía cómo remendar ropa.

Un día Henry estaba sentado a la orilla del camino que llevaba al pueblo cuando pasó un agricultor que se dirigía al mercado. —Hola Henry —dijo el buen hombre—. ¿Qué haces sentado a la orilla del camino?

—Oh, buenos días —barbulló Henry—. Quisiera poder ayudar a mi familia. Todos trabajan tan duro para tener comida para la cena, excepto yo. Soy muy joven para ayudar a papá, les tengo mucho miedo a las vacas para poder ayudar a mi hermano y no sé cómo remendar ropa para ayudar a mamá. Creo que soy bastante inútil.

—Vamos, Henry nadie es inútil —respondió el buen hombre—. Todos podemos ayudar en algo, pero a veces es difícil descubrir cómo hacerlo. El agricultor sacó un saco pequeño de su vagón y dándole a Henry le dijo —A veces todo lo que necesitamos es un poco de ayuda para empezar y un poco de creatividad. Ve a ver qué puedes hacer con el contenido del saco para ayudar a tu familia. Te deseo buena suerte Henry— y siguió su camino hacia el mercado.

Henry abrió el saco y vio una papa, una zanahoria y un puñado de semillas. —¿Cómo voy a poder ayudar a mi familia con una papa, una zanahoria y unas cuantas semillas? —se preguntó Henry—. No alcanzan para una comida, pero Henry se sentó a pensar largo rato hasta que comenzó a ocurrírsele una idea. Su entusiasmo creció junto con la idea. —Ya sé lo que haré con estas cosas —exclamó Henry—, al tiempo que se paraba de un salto y salía corriendo para su casa.

¿Qué hará Henry?

¿Cómo podrá ayudar a su familia?