

Nombre: _____ Fecha: _____

REGISTRO DEL INSECTO

.....

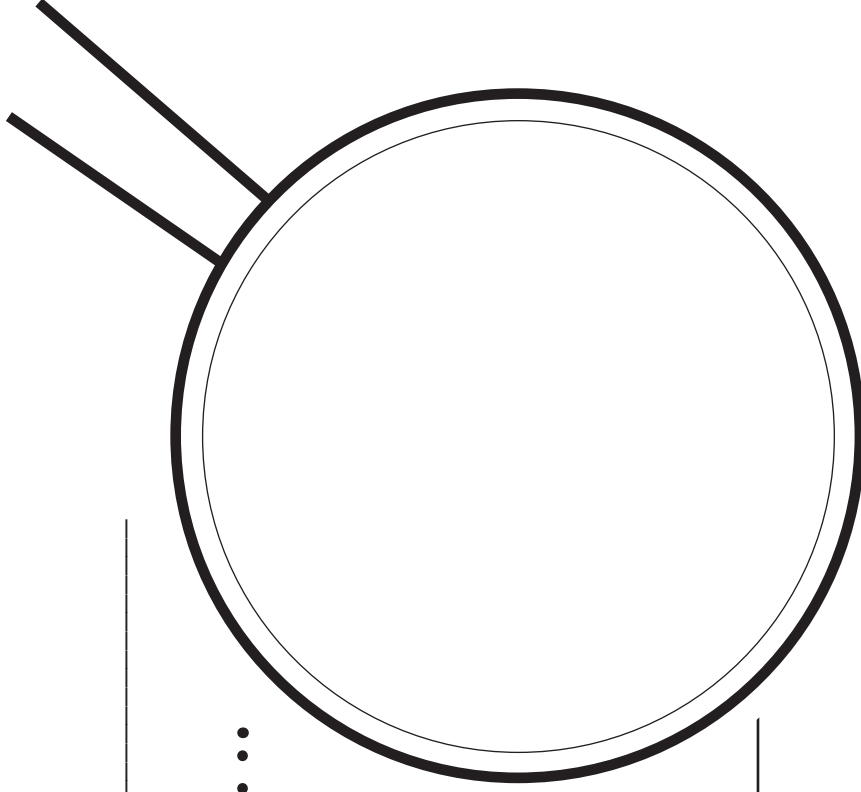

Nombre: _____

Fecha: _____

REPASO: *MEDIOAMBIENTE*

1. ¿Qué puede pasarle a un escarabajo oscuro para que cambie sus características?

2. ¿Se pasarán estos cambios a las crías?

3. ¿Qué características de un árbol puede cambiar el medioambiente?

DIBUJO DE UNA PLANTA

Nombre: _____

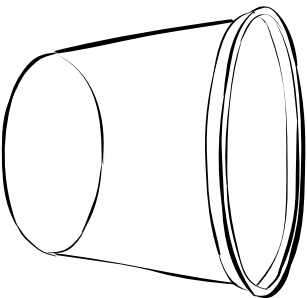

Fecha: _____

Observaciones _____

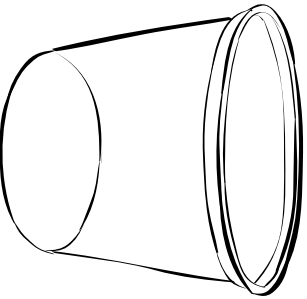

Fecha: _____

Observaciones _____

Nombre: _____

Fecha: _____

REPASO: FLORES Y SEMILLAS

1. Nombra una de las plantas y comenta sobre su flor.

2. ¿Dónde están las semillas en una planta brassica adulta?

3. Nombra dos frutas que te gusta comer.

4. Nombra las partes de las plantas que son importantes para su ciclo de vida.

Nombre: _____

Fecha: _____

BRASSICA A

.....



Dibuja líneas desde las palabras hasta las partes de la planta.

brote

flor

hoja

raíz

semilla

vaina de semilla

tallo

Nombre: _____

Fecha: _____

BRASSICA B

.....

Rotula las partes de la planta.



Nombre: _____

Fecha: _____

HÁBITAT DEL CHINCHE

Dibuja el hogar que hiciste para los chinches.

¿Qué necesitarán?

Nombre: _____

Fecha: _____

REPASO: VARIACIÓN

1. Nombra cinco variaciones que puedes observar en las personas.

2. Comenta sobre la variación en las truchas.

3. Piensa en otro animal y comenta sobre su variación.

CICLO DE VIDA DEL INSECTO TRIÁNGULO

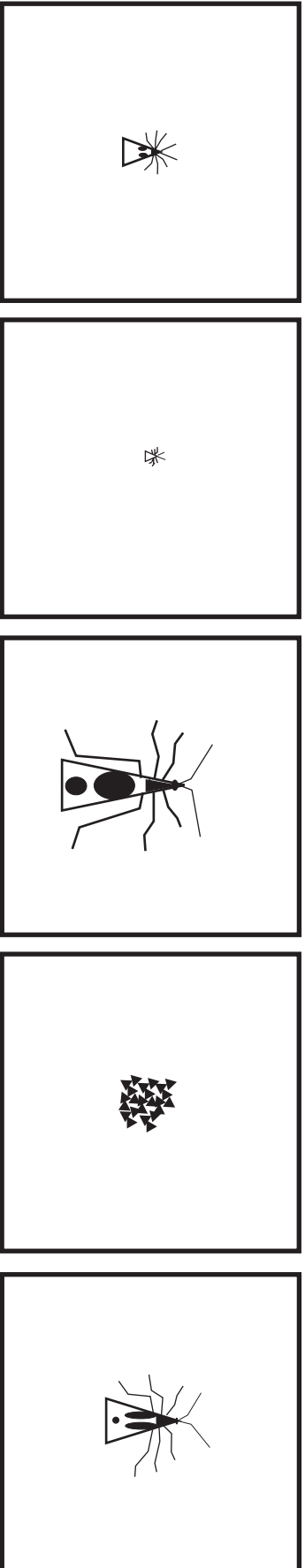

Corta aquí primero.

Nombre: _____

Fecha: _____

--	--	--	--	--

243A

1. Ordena los dibujos para mostrar cómo crece el insecto triángulo de mentira.
2. Escribe el nombre de la etapa bajo cada dibujo.

Nombre: _____

Fecha: _____

DIBUJOS DE CHINCHES

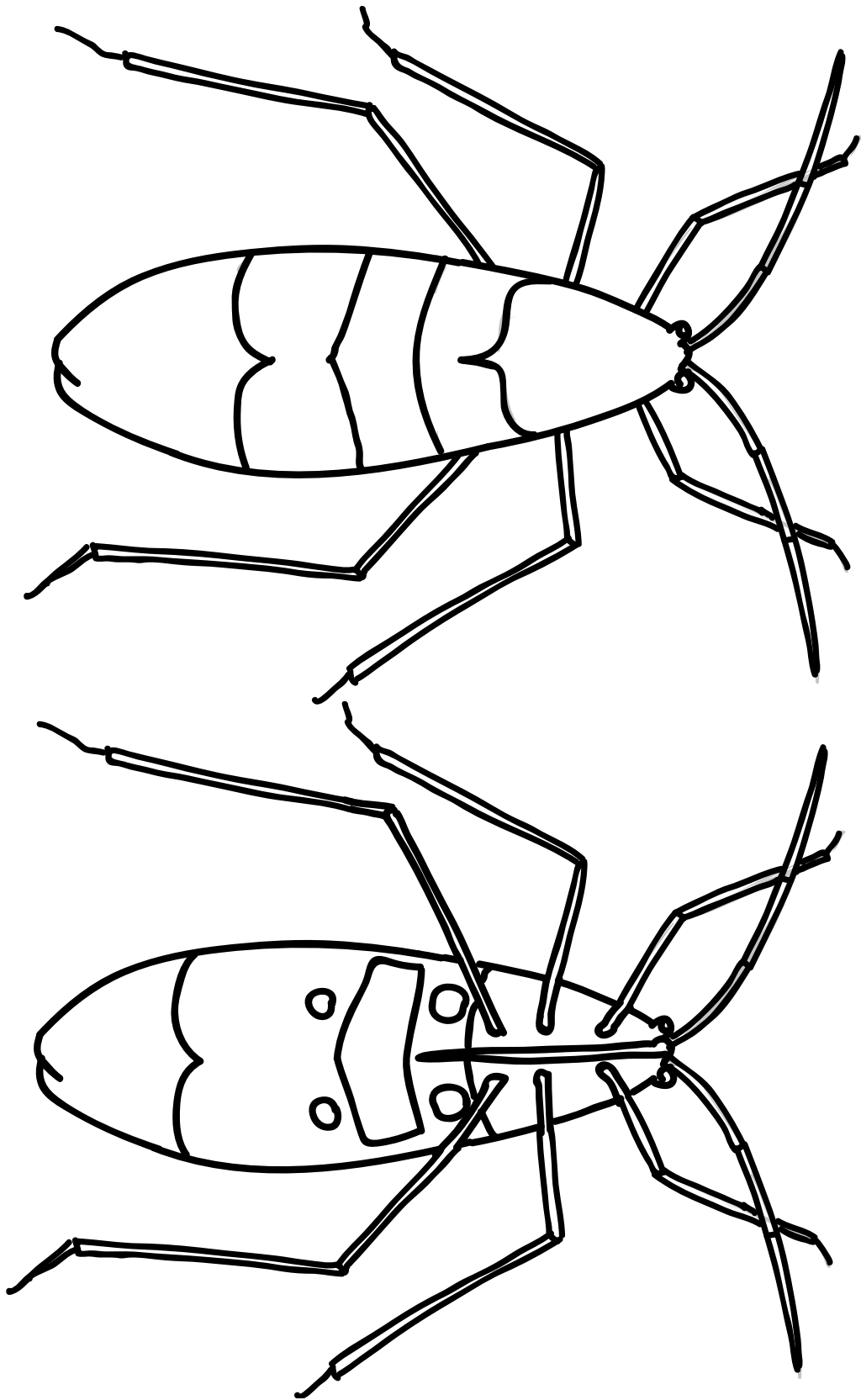

244A

Nombre: _____

Fecha: _____

REPASO: ¿QUÉ HACE INSECTO A UN INSECTO?

1. ¿Cuáles son las tres partes del cuerpo de un insecto?

2. Comenta sobre las patas, las antenas y las alas de un insecto.

Nombre: _____

Fecha: _____

ESTRUCTURAS DE LA ORUGA

¿Tienen patas las orugas? _____ ¿Cuántas? _____

¿Tienen cerdas o pelos las orugas? _____

¿Tienen antenas las orugas? _____ ¿Cuántas? _____

¿Tienen orejas las orugas? _____ ¿Cuántas? _____

¿Qué colores tiene una oruga? _____

Nombre: _____

Fecha: _____

REPASO: *CICLOS DE VIDA DE UN INSECTO*

1. Comenta sobre el ciclo de vida de una abeja.

2. Comenta sobre el ciclo de vida de un chinche.

..... CICLO DE VIDA DE LA POLILLA CUADRADA

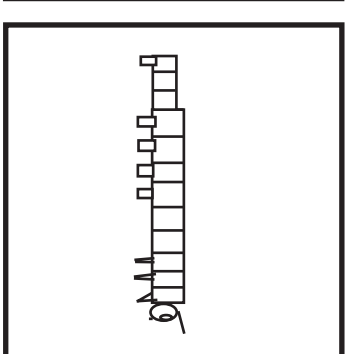
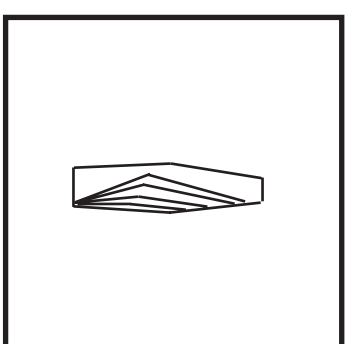
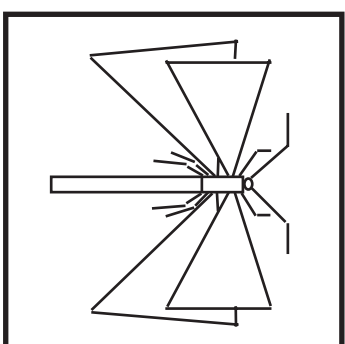
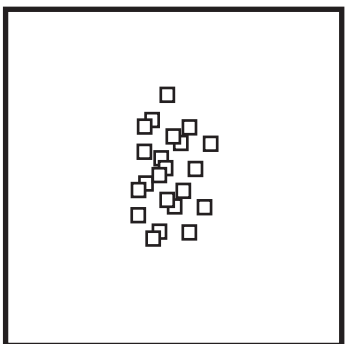

Corta aquí primero.

Nombre: _____

Fecha: _____

249A

--	--	--	--

1. Ordena los dibujos para mostrar cómo crece la polilla cuadrada de mentira.
2. Escribe el nombre de la etapa bajo cada dibujo.

Nombre: _____

Fecha: _____

REPASO: LAS VUELTAS DE LA VIDA

1. ¿Se parece la larva de la catarina a sus padres?

2. Comenta sobre el ciclo de vida de una catarina.

3. Comenta sobre el ciclo de vida de otro animal.

4. Nombra cinco animales que salen de huevos.

5. Nombra algunos animales que nacen vivos (no de huevos).

ROMPECABEZAS DE MARIPOSA

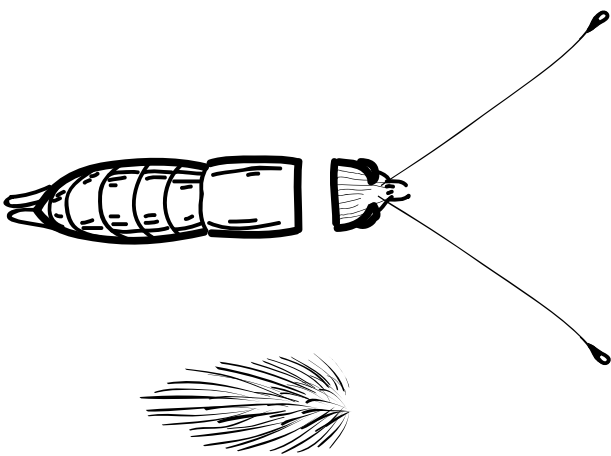
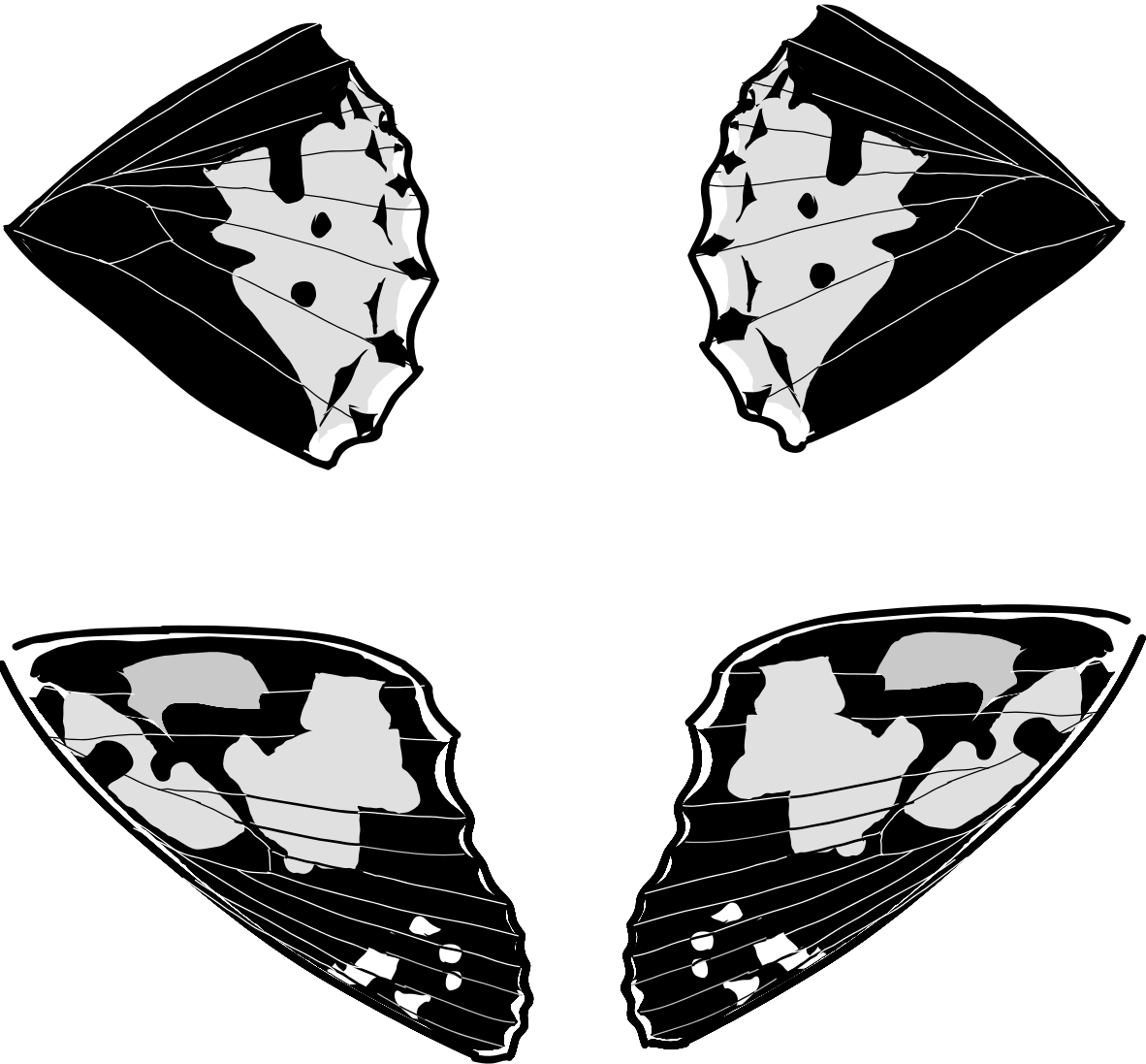

251A

Módulo Insectos y plantas de FOSS
© The Regents of the University of California
Se permite la reproducción para uso en talleres y salones de clase.

Investigación 5: Mariposas
Nro. 19—Cuaderno de Ciencias

252A